

# Manual de instalare

## Boiler cu condensare montat pe perete

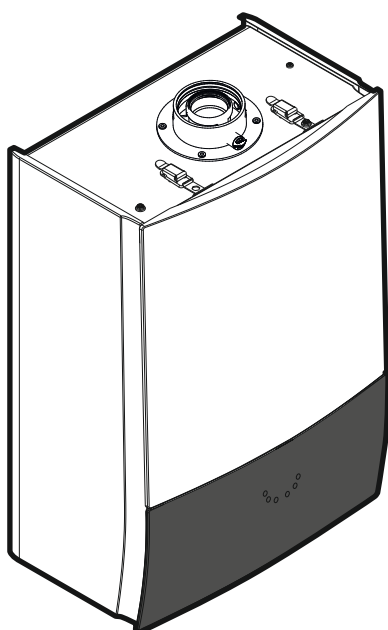

CE - DECLARACION DE CONFORMIDAD  
 CE - DICHIARAZIONE DI CONFORMITA  
 CE - ДИКЛАРАЦІЯ ПРО ФОРМІТІВ  
 CE - CONFORMITÄT ERKLÄRUNG

CE - DECLARACIÓN DE CONFORMIDAD  
 CE - ЗАЯВЛЕНИЕ О СООТВЕТСТВИИ  
 CE - OVIJESITÄTSELÄKÄYTTÖSUOSTA  
 CE - FORSKÄRAN OM ÖVERENSSTÄMMELSE

CE - ERKLÄRUNG OM SAMSVAR  
 CE - ЛУДЖИТИЈА ВЕРИМЛИКИЈА КОЗАТ  
 CE - DEKLARACJA ZGODNOSCI  
 CE - DECLARAȚIE DE CONFORMITATE

CE - ZJAVNA O SKLADNOSTI  
 CE - VASTAVUSKELVÄTILKOKAZAT  
 CE - ДЕКЛАРАЦІЯ ПРО СООТВѢТСТВІЕ  
 CE - ÜYKÜNLIK BEYANI

CE - ATTIKTES/DEKLARACJA  
 CE - ATILI STI/AS/DEKLARACIA  
 CE - VYHLÁSENÍ ZKODY  
 CE - ÜYKÜNLIK BEYANI

**Daikin Europe N.V.**

01 (en) declares under its sole responsibility that the equipment to which this declaration relates:  
 02 (d) erklärt auf seine alleinige Verantwortung, daß die Ausrüstung für die diese Erklärung bestimmt ist:  
 03 (f) déclare sous sa seule responsabilité que l'équipement visé par la présente déclaration:  
 04 (k) verklaart theetj op zijn eigen oorspronkelijke verantwoordelijkheid dat de apparatuur waaraan deze verklaring betrekking heeft:  
 05 (e) declara bajo su única responsabilidad que el equipo al que hace referencia la declaración:  
 06 (i) δηλώνει στο ημόνια πρωτοβουλιότητα ότι η εγκατάσταση αυτή είναι η δική της αποκλειστική ευθύνη και η δική της αποκλειστική ευθύνη.  
 07 (g) δηλώνει με αποκλειστική ευθύνη ότι ο εξοπλισμός στον οποίο αναφέρεται η παρούσα δήλωση:  
 08 (z) deklaara sob sua exclusiva responsabilidade que os equipamentos a que esta declaração se refere.

09 (en) заверяет, исключительно под свою ответственность, что оборудование, к которому относится настоящее заявление:  
 10 (en) erklærer under eneansvarlig at udstyret, som er omfattet af denne erklæring:  
 11 (s) deklarerar eigena ansvar au hundringar som berots av denne deklarasjon innebærr att:  
 12 (k) erklærer at fulfølgende ansvar for alle defekter, som berotes av denne deklarasjon innebærr att:  
 13 (en) imputa y responsabilidad omada vasculuaban, asta taraban imputu kusan ferokhotatamatt laiteatt:  
 14 (en) proklazuje se za svoje prvo odgovornost da oprema na koju se ova izjava odnosi:  
 15 (en) δηλώνει υπό αποκλειστική ευθύνη οτι ο εξοπλισμός στο οποίο αναφέρεται η παρούσα δήλωση:  
 16 (z) bijps bevoegdheids uitspraak kijpen, tegen a bevestigingszek, meyleker e tyktokezo vortakezo.

09 (en) заверяет, исключительно под свою ответственность, что оборудование, к которому относится настоящее заявление:  
 10 (en) erklærer under eneansvarlig at udstyret, som er omfattet af denne erklæring:  
 11 (s) deklarerar eigena ansvar au hundringar som berots av denne deklarasjon innebærr att:  
 12 (k) erklærer at fulfølgende ansvar for alle defekter, som berotes av denne deklarasjon innebærr att:  
 13 (en) imputa y responsabilidad omada vasculuaban, asta taraban imputu kusan ferokhotatamatt laiteatt:  
 14 (en) proklazuje se za svoje prvo odgovornost da oprema na koju se ova izjava odnosi:  
 15 (en) δηλώνει υπό αποκλειστική ευθύνη οτι ο εξοπλισμός στο οποίο αναφέρεται η παρούσα δήλωση:  
 16 (z) bijps bevoegdheids uitspraak kijpen, tegen a bevestigingszek, meyleker e tyktokezo vortakezo.

17 (en) deklaare na wistra i twydzien odpowiedzialności, że urządzenie, którego ta deklaracja dotyczy:  
 18 (en) deklaare na wistra i twydzien odpowiedzialności, że urządzenie, którego ta deklaracja dotyczy:  
 19 (en) deklaare na wistra i twydzien odpowiedzialności, że urządzenie, którego ta deklaracja dotyczy:  
 20 (en) deklaare na wistra i twydzien odpowiedzialności, że urządzenie, którego ta deklaracja dotyczy:  
 21 (en) deklaare na wistra i twydzien odpowiedzialności, że urządzenie, którego ta deklaracja dotyczy:  
 22 (en) deklaare na wistra i twydzien odpowiedzialności, że urządzenie, którego ta deklaracja dotyczy:  
 23 (en) deklaare na wistra i twydzien odpowiedzialności, że urządzenie, którego ta deklaracja dotyczy:  
 24 (en) deklaare na wistra i twydzien odpowiedzialności, że urządzenie, którego ta deklaracja dotyczy:  
 25 (en) deklaare na wistra i twydzien odpowiedzialności, że urządzenie, którego ta deklaracja dotyczy:

17 (en) deklaare na wistra i twydzien odpowiedzialności, że urządzenie, którego ta deklaracja dotyczy:  
 18 (en) deklaare na wistra i twydzien odpowiedzialności, że urządzenie, którego ta deklaracja dotyczy:  
 19 (en) deklaare na wistra i twydzien odpowiedzialności, że urządzenie, którego ta deklaracja dotyczy:  
 20 (en) deklaare na wistra i twydzien odpowiedzialności, że urządzenie, którego ta deklaracja dotyczy:  
 21 (en) deklaare na wistra i twydzien odpowiedzialności, że urządzenie, którego ta deklaracja dotyczy:  
 22 (en) deklaare na wistra i twydzien odpowiedzialności, że urządzenie, którego ta deklaracja dotyczy:  
 23 (en) deklaare na wistra i twydzien odpowiedzialności, że urządzenie, którego ta deklaracja dotyczy:  
 24 (en) deklaare na wistra i twydzien odpowiedzialności, że urządzenie, którego ta deklaracja dotyczy:  
 25 (en) deklaare na wistra i twydzien odpowiedzialności, że urządzenie, którego ta deklaracja dotyczy:

**D2CNL024,**

01 are in conformity with the following standard(s) or other normative document(s), provided that these are used in accordance with our instructions:  
 02 (en) overeenkomstig de volgende norm(en) of andere normatieve document(en), mits deze worden gebruikt overeenkomstig onze instructies:  
 03 sont conformes à la(s) norme(s) ou autre(s) document(s) normatifs, pour autant qu'ils soient utilisés conformément à nos instructions:  
 04 conform de volgende norm(en) of één of meer andere bindende documenten zijn, op voorwaarde dat ze worden gebruikt overeenkomstig onze instructies:  
 05 están en conformidad con la(s) siguiente(s) norma(s) u otro(s) documento(s) normativo(s), siempre que sean utilizados de acuerdo con nuestras instrucciones:  
 06 sono conformi al(i) seguente(i) standard(i) o altro(i) documento(i) a carattere normativo, a patto che vengano usati in conformità alle nostre istruzioni:  
 07 είναι σύμφωνα με το(α) κανονιστικό(α) πρότυπο(α) ή άλλο(α) έγγραφο(α) κανονιστικό, υπό την προϋπόθεση ότι χρησιμοποιούνται σύμφωνα με τις οδηγίες μας.  
 08 (en) under ladiagaess af bestemmelserne i:  
 09 (en) enligt villkoren i:  
 10 (en) conformément aux stipulations des:  
 11 (en) under ladiagaess af bestemmelserne i:  
 12 (en) enligt villkoren i:  
 13 (en) conformément aux stipulations des:  
 14 (en) under ladiagaess af bestemmelserne i:  
 15 (en) enligt villkoren i:  
 16 (en) conformément aux stipulations des:  
 17 (en) under ladiagaess af bestemmelserne i:  
 18 (en) enligt villkoren i:  
 19 (en) conformément aux stipulations des:  
 20 (en) under ladiagaess af bestemmelserne i:  
 21 (en) enligt villkoren i:  
 22 (en) conformément aux stipulations des:  
 23 (en) under ladiagaess af bestemmelserne i:  
 24 (en) enligt villkoren i:  
 25 (en) conformément aux stipulations des:

08 estão em conformidade com a(s) seguinte(s) norma(s) ou outro(s) documento(s) normativos), desde que estes sejam utilizados de acordo com as nossas instruções:  
 09 correspondent til følgende standard(er) eller andre bindende dokument(er), forudsat at disse anvendes i henhold til vores instruktioner:  
 10 ovenstående følgende standard(er) eller andre bindende dokument(er), forudsat at disse anvendes i henhold til vores instruktioner:  
 11 respektive utlusing af tilbørlig overensstemmelse med det/tyljer følgende standard(er) eller andre normgivende dokument, under forudsætning af at ændringer sker i overensstemmelse med vores instruktioner:  
 12 respektive utlusing af tilbørlig overensstemmelse med følgende standard(er) eller andre normgivende dokument(er), under forudsætning af at disse bruges i henhold til våre instruksjoner:  
 13 vaskatát deaxvaten standardin ja muiden ohjeellisten dokumentien vaatimuksia edellytään, että niitä käytetään ohjeidemme mukaisesti:  
 14 za predložku, že jsou využity v souladu s našimi pokyny, obdobně jako následujícím normám nebo normativním dokumentům:  
 15 u skladu sa slijedećim standardom(a) ili drugim normativnim dokumentom(a), uz uvjet da se oni koriste u skladu s našim uputama:

16 megfelelően az alábbi szabvány(ok)nak, vagy egyéb irányadó dokumentum(ok)nak, ha azokat előírás szerint használják:  
 17 szerint a következő normák (normatív dokumentumok) mellett, amennyiben azok a megadott utasítások szerint kerülnek használatra:  
 18 megfelelően az alábbi szabvány(ok)nak, vagy egyéb irányadó dokumentum(ok)nak, ha azokat előírás szerint használják:  
 19 skladu s naslednjimi standardi in drugimi normativi, pod pogojem, da se uporabijo v skladu z našimi navodili:  
 20 upovršavaju se na sledeće standard(e) ili drugi normativni dokument, pri uslovi, da se koriste u skladu sa našim uputstvima:  
 21 atinja žemai, norodujus standartus ir (ar) kitus norminius dokumentus su sąlyga, kad yra naudojami pagal mūsų nurodymus:  
 22 tad, ja tebi atbilsti razloženo navedjenim, abisi se uogobem standardim in drugim normativnim dokumentim:  
 23 su i zbroje s naslednjom(jim) normom(a) (alebo njom(i) normativnim) dokumentom(a), za predpokaži, že se používajú v súlade s našim navodmi:  
 24 su i zbroje s naslednjom(jim) normom(a) (alebo njom(i) normativnim) dokumentom(a), za predpokaži, že se používajú v súlade s našim navodmi:  
 25 útörün, alkalmazmaza gör e kulánimasi köszültya asgóltyaki standardiar ve norm beifenen bejelgyere e nyomuldyr:

16 megfelelően az alábbi szabvány(ok)nak, vagy egyéb irányadó dokumentum(ok)nak, ha azokat előírás szerint használják:  
 17 szerint a következő normák (normatív dokumentumok) mellett, amennyiben azok a megadott utasítások szerint kerülnek használatra:  
 18 megfelelően az alábbi szabvány(ok)nak, vagy egyéb irányadó dokumentum(ok)nak, ha azokat előírás szerint használják:  
 19 skladu s naslednjimi standardi in drugimi normativi, pod pogojem, da se uporabijo v skladu z našimi navodili:  
 20 upovršavaju se na sledeće standard(e) ili drugi normativni dokument, pri uslovi, da se koriste u skladu sa našim uputstvima:  
 21 atinja žemai, norodujus standartus ir (ar) kitus norminius dokumentus su sąlyga, kad yra naudojami pagal mūsų nurodymus:  
 22 tad, ja tebi atbilsti razloženo navedjenim, abisi se uogobem standardim in drugim normativnim dokumentim:  
 23 su i zbroje s naslednjom(jim) normom(a) (alebo njom(i) normativnim) dokumentom(a), za predpokaži, že se používajú v súlade s našim navodmi:  
 24 su i zbroje s naslednjom(jim) normom(a) (alebo njom(i) normativnim) dokumentom(a), za predpokaži, že se používajú v súlade s našim navodmi:  
 25 útörün, alkalmazmaza gör e kulánimasi köszültya asgóltyaki standardiar ve norm beifenen bejelgyere e nyomuldyr:

**EN 15502-1, EN 60335-2-102,**

01 Note\* as set out in <A> and judged positively by <B>  
 02 Hinweis\* wie in <A> ausgeführt und von <B> positiv beurteilt gemaßt.  
 03 Remarque\* tel que défini dans <A> et évalué positivement par <B>  
 04 Bemerk\* zoals vermeld in <A> en positief beoordeeld door <B>  
 05 Nota\* como se establece en <A> y es valorado positivamente por <B>  
 06 Nota\* como se establece en <A> y es valorado positivamente por <B>  
 07 Zvezjevanje\* po definiciji v <A> in pozitivno ocenjeno od strani <B>  
 08 Napomena\* kako je izloženo u <A> i pozitivno ocijenjeno od strane <B>  
 09 Informator\* enigi <A> och godkänns av <B> enligt certifikat <C>  
 10 Merk\* sommet tekniskomet i <A> og gjennoms positiv bedømmelse av <C> ifølge sertifikat <C>  
 11 Huom\* jotta on esitelty asialajissa <A> ja jotta <B> on hyväksynyt Sertifiikatit <C> mukaisesti.  
 12 Poznámka\* jak bylo uvedeno v <A> a pozitivně zjiřeno v <B> v souladu s osvědčením <C>  
 13 Napomena\* kako je izloženo u <A> i pozitivno ocijenjeno od strane <B> prema Certifikatu <C>  
 14 Informator\* enigi <A> och godkänns av <B> enligt certifikat <C>  
 15 Merk\* sommet tekniskomet i <A> og gjennoms positiv bedømmelse av <C> ifølge sertifikat <C>  
 16 Huom\* jotta on esitelty asialajissa <A> ja jotta <B> on hyväksynyt Sertifiikatit <C> mukaisesti.  
 17 Poznámka\* jak bylo uvedeno v <A> a pozitivně zjiřeno v <B> v souladu s osvědčením <C>  
 18 Napomena\* kako je izloženo u <A> i pozitivno ocijenjeno od strane <B> prema Certifikatu <C>  
 19 Informator\* enigi <A> och godkänns av <B> enligt certifikat <C>  
 20 Merk\* sommet tekniskomet i <A> og gjennoms positiv bedømmelse av <C> ifølge sertifikat <C>  
 21 Huom\* jotta on esitelty asialajissa <A> ja jotta <B> on hyväksynyt Sertifiikatit <C> mukaisesti.  
 22 Poznámka\* jak bylo uvedeno v <A> a pozitivně zjiřeno v <B> v souladu s osvědčením <C>  
 23 Napomena\* kako je izloženo u <A> i pozitivno ocijenjeno od strane <B> prema Certifikatu <C>  
 24 Informator\* enigi <A> och godkänns av <B> enligt certifikat <C>  
 25 Merk\* sommet tekniskomet i <A> og gjennoms positiv bedømmelse av <C> ifølge sertifikat <C>  
 26 Huom\* jotta on esitelty asialajissa <A> ja jotta <B> on hyväksynyt Sertifiikatit <C> mukaisesti.  
 27 Poznámka\* jak bylo uvedeno v <A> a pozitivně zjiřeno v <B> v souladu s osvědčením <C>  
 28 Napomena\* kako je izloženo u <A> i pozitivno ocijenjeno od strane <B> prema Certifikatu <C>

01 Note\* as set out in <A> and judged positively by <B>  
 02 Hinweis\* wie in <A> ausgeführt und von <B> positiv beurteilt gemaßt.  
 03 Remarque\* tel que défini dans <A> et évalué positivement par <B>  
 04 Bemerk\* zoals vermeld in <A> en positief beoordeeld door <B>  
 05 Nota\* como se establece en <A> y es valorado positivamente por <B>  
 06 Nota\* como se establece en <A> y es valorado positivamente por <B>  
 07 Zvezjevanje\* po definiciji v <A> in pozitivno ocenjeno od strani <B>  
 08 Napomena\* kako je izloženo u <A> i pozitivno ocijenjeno od strane <B>  
 09 Informator\* enigi <A> och godkänns av <B> enligt certifikat <C>  
 10 Merk\* sommet tekniskomet i <A> og gjennoms positiv bedømmelse av <C> ifølge sertifikat <C>  
 11 Huom\* jotta on esitelty asialajissa <A> ja jotta <B> on hyväksynyt Sertifiikatit <C> mukaisesti.  
 12 Poznámka\* jak bylo uvedeno v <A> a pozitivně zjiřeno v <B> v souladu s osvědčením <C>  
 13 Napomena\* kako je izloženo u <A> i pozitivno ocijenjeno od strane <B> prema Certifikatu <C>  
 14 Informator\* enigi <A> och godkänns av <B> enligt certifikat <C>  
 15 Merk\* sommet tekniskomet i <A> og gjennoms positiv bedømmelse av <C> ifølge sertifikat <C>  
 16 Huom\* jotta on esitelty asialajissa <A> ja jotta <B> on hyväksynyt Sertifiikatit <C> mukaisesti.  
 17 Poznámka\* jak bylo uvedeno v <A> a pozitivně zjiřeno v <B> v souladu s osvědčením <C>  
 18 Napomena\* kako je izloženo u <A> i pozitivno ocijenjeno od strane <B> prema Certifikatu <C>  
 19 Informator\* enigi <A> och godkänns av <B> enligt certifikat <C>  
 20 Merk\* sommet tekniskomet i <A> og gjennoms positiv bedømmelse av <C> ifølge sertifikat <C>  
 21 Huom\* jotta on esitelty asialajissa <A> ja jotta <B> on hyväksynyt Sertifiikatit <C> mukaisesti.  
 22 Poznámka\* jak bylo uvedeno v <A> a pozitivně zjiřeno v <B> v souladu s osvědčením <C>  
 23 Napomena\* kako je izloženo u <A> i pozitivno ocijenjeno od strane <B> prema Certifikatu <C>  
 24 Informator\* enigi <A> och godkänns av <B> enligt certifikat <C>  
 25 Merk\* sommet tekniskomet i <A> og gjennoms positiv bedømmelse av <C> ifølge sertifikat <C>  
 26 Huom\* jotta on esitelty asialajissa <A> ja jotta <B> on hyväksynyt Sertifiikatit <C> mukaisesti.  
 27 Poznámka\* jak bylo uvedeno v <A> a pozitivně zjiřeno v <B> v souladu s osvědčením <C>  
 28 Napomena\* kako je izloženo u <A> i pozitivno ocijenjeno od strane <B> prema Certifikatu <C>

01 Note\* as set out in <A> and judged positively by <B>  
 02 Hinweis\* wie in <A> ausgeführt und von <B> positiv beurteilt gemaßt.  
 03 Remarque\* tel que défini dans <A> et évalué positivement par <B>  
 04 Bemerk\* zoals vermeld in <A> en positief beoordeeld door <B>  
 05 Nota\* como se establece en <A> y es valorado positivamente por <B>  
 06 Nota\* como se establece en <A> y es valorado positivamente por <B>  
 07 Zvezjevanje\* po definiciji v <A> in pozitivno ocenjeno od strani <B>  
 08 Napomena\* kako je izloženo u <A> i pozitivno ocijenjeno od strane <B>  
 09 Informator\* enigi <A> och godkänns av <B> enligt certifikat <C>  
 10 Merk\* sommet tekniskomet i <A> og gjennoms positiv bedømmelse av <C> ifølge sertifikat <C>  
 11 Huom\* jotta on esitelty asialajissa <A> ja jotta <B> on hyväksynyt Sertifiikatit <C> mukaisesti.  
 12 Poznámka\* jak bylo uvedeno v <A> a pozitivně zjiřeno v <B> v souladu s osvědčením <C>  
 13 Napomena\* kako je izloženo u <A> i pozitivno ocijenjeno od strane <B> prema Certifikatu <C>  
 14 Informator\* enigi <A> och godkänns av <B> enligt certifikat <C>  
 15 Merk\* sommet tekniskomet i <A> og gjennoms positiv bedømmelse av <C> ifølge sertifikat <C>  
 16 Huom\* jotta on esitelty asialajissa <A> ja jotta <B> on hyväksynyt Sertifiikatit <C> mukaisesti.  
 17 Poznámka\* jak bylo uvedeno v <A> a pozitivně zjiřeno v <B> v souladu s osvědčením <C>  
 18 Napomena\* kako je izloženo u <A> i pozitivno ocijenjeno od strane <B> prema Certifikatu <C>

01 Note\* as set out in <A> and judged positively by <B>  
 02 Hinweis\* wie in <A> ausgeführt und von <B> positiv beurteilt gemaßt.  
 03 Remarque\* tel que défini dans <A> et évalué positivement par <B>  
 04 Bemerk\* zoals vermeld in <A> en positief beoordeeld door <B>  
 05 Nota\* como se establece en <A> y es valorado positivamente por <B>  
 06 Nota\* como se establece en <A> y es valorado positivamente por <B>  
 07 Zvezjevanje\* po definiciji v <A> in pozitivno ocenjeno od strani <B>  
 08 Napomena\* kako je izloženo u <A> i pozitivno ocijenjeno od strane <B>  
 09 Informator\* enigi <A> och godkänns av <B> enligt certifikat <C>  
 10 Merk\* sommet tekniskomet i <A> og gjennoms positiv bedømmelse av <C> ifølge sertifikat <C>  
 11 Huom\* jotta on esitelty asialajissa <A> ja jotta <B> on hyväksynyt Sertifiikatit <C> mukaisesti.  
 12 Poznámka\* jak bylo uvedeno v <A> a pozitivně zjiřeno v <B> v souladu s osvědčením <C>  
 13 Napomena\* kako je izloženo u <A> i pozitivno ocijenjeno od strane <B> prema Certifikatu <C>  
 14 Informator\* enigi <A> och godkänns av <B> enligt certifikat <C>  
 15 Merk\* sommet tekniskomet i <A> og gjennoms positiv bedømmelse av <C> ifølge sertifikat <C>  
 16 Huom\* jotta on esitelty asialajissa <A> ja jotta <B> on hyväksynyt Sertifiikatit <C> mukaisesti.  
 17 Poznámka\* jak bylo uvedeno v <A> a pozitivně zjiřeno v <B> v souladu s osvědčením <C>  
 18 Napomena\* kako je izloženo u <A> i pozitivno ocijenjeno od strane <B> prema Certifikatu <C>

01 Note\* as set out in <A> and judged positively by <B>  
 02 Hinweis\* wie in <A> ausgeführt und von <B> positiv beurteilt gemaßt.  
 03 Remarque\* tel que défini dans <A> et évalué positivement par <B>  
 04 Bemerk\* zoals vermeld in <A> en positief beoordeeld door <B>  
 05 Nota\* como se establece en <A> y es valorado positivamente por <B>  
 06 Nota\* como se establece en <A> y es valorado positivamente por <B>  
 07 Zvezjevanje\* po definiciji v <A> in pozitivno ocenjeno od strani <B>  
 08 Napomena\* kako je izloženo u <A> i pozitivno ocijenjeno od strane <B>  
 09 Informator\* enigi <A> och godkänns av <B> enligt certifikat <C>  
 10 Merk\* sommet tekniskomet i <A> og gjennoms positiv bedømmelse av <C> ifølge sertifikat <C>  
 11 Huom\* jotta on esitelty asialajissa <A> ja jotta <B> on hyväksynyt Sertifiikatit <C> mukaisesti.  
 12 Poznámka\* jak bylo uvedeno v <A> a pozitivně zjiřeno v <B> v souladu s osvědčením <C>  
 13 Napomena\* kako je izloženo u <A> i pozitivno ocijenjeno od strane <B> prema Certifikatu <C>  
 14 Informator\* enigi <A> och godkänns av <B> enligt certifikat <C>  
 15 Merk\* sommet tekniskomet i <A> og gjennoms positiv bedømmelse av <C> ifølge sertifikat <C>  
 16 Huom\* jotta on esitelty asialajissa <A> ja jotta <B> on hyväksynyt Sertifiikatit <C> mukaisesti.  
 17 Poznámka\* jak bylo uvedeno v <A> a pozitivně zjiřeno v <B> v souladu s osvědčením <C>  
 18 Napomena\* kako je izloženo u <A> i pozitivno ocijenjeno od strane <B> prema Certifikatu <C>

01 Note\* as set out in <A> and judged positively by <B>  
 02 Hinweis\* wie in <A> ausgeführt und von <B> positiv beurteilt gemaßt.  
 03 Remarque\* tel que défini dans <A> et évalué positivement par <B>  
 04 Bemerk\* zoals vermeld in <A> en positief beoordeeld door <B>  
 05 Nota\* como se establece en <A> y es valorado positivamente por <B>  
 06 Nota\* como se establece en <A> y es valorado positivamente por <B>  
 07 Zvezjevanje\* po definiciji v <A> in pozitivno ocenjeno od strani <B>  
 08 Napomena\* kako je izloženo u <A> i pozitivno ocijenjeno od strane <B>  
 09 Informator\* enigi <A> och godkänns av <B> enligt certifikat <C>  
 10 Merk\* sommet tekniskomet i <A> og gjennoms positiv bedømmelse av <C> ifølge sertifikat <C>  
 11 Huom\* jotta on esitelty asialajissa <A> ja jotta <B> on hyväksynyt Sertifiikatit <C> mukaisesti.  
 12 Poznámka\* jak bylo uvedeno v <A> a pozitivně zjiřeno v <B> v souladu s osvědčením <C>  
 13 Napomena\* kako je izloženo u <A> i pozitivno ocijenjeno od strane <B> prema Certifikatu <C>  
 14 Informator\* enigi <A> och godkänns av <B> enligt certifikat <C>  
 15 Merk\* sommet tekniskomet i <A> og gjennoms positiv bedømmelse av <C> ifølge sertifikat <C>  
 16 Huom\* jotta on esitelty asialajissa <A> ja jotta <B> on hyväksynyt Sertifiikatit <C> mukaisesti.  
 17 Poznámka\* jak bylo uvedeno v <A> a pozitivně zjiřeno v <B> v souladu s osvědčením <C>  
 18 Napomena\* kako je izloženo u <A> i pozitivno ocijenjeno od strane <B> prema Certifikatu <C>

01 Note\* as set out in <A> and judged positively by <B>  
 02 Hinweis\* wie in <A> ausgeführt und von <B> positiv beurteilt gemaßt.  
 03 Remarque\* tel que défini dans <A> et évalué positivement par <B>  
 04 Bemerk\* zoals vermeld in <A> en positief beoordeeld door <B>  
 05 Nota\* como se establece en <A> y es valorado positivamente por <B>  
 06 Nota\* como se establece en <A> y es valorado positivamente por <B>  
 07 Zvezjevanje\* po definiciji v <A> in pozitivno ocenjeno od strani <B>  
 08 Napomena\* kako je izloženo u <A> i pozitivno ocijenjeno od strane <B>  
 09 Informator\* enigi <A> och godkänns av <B> enligt certifikat <C>  
 10 Merk\* sommet tekniskomet i <A> og gjennoms positiv bedømmelse av <C> ifølge sertifikat <C>  
 11 Huom\* jotta on esitelty asialajissa <A> ja jotta <B> on hyväksynyt Sertifiikatit <C> mukaisesti.  
 12 Poznámka\* jak bylo uvedeno v <A> a pozitivně zjiřeno v <B> v souladu s osvědčením <C>  
 13 Napomena\* kako je izloženo u <A> i pozitivno ocijenjeno od strane <B> prema Certifikatu <C>

01 Note\* as set out in <A> and judged positively by <B>  
 02 Hinweis\* wie in <A> ausgeführt und von <B> positiv beurteilt gemaßt.  
 03 Remarque\* tel que défini dans <A> et évalué positivement par <B>  
 04 Bemerk\* zoals vermeld in <A> en positief beoordeeld door <B>  
 05 Nota\* como se establece en <A> y es valorado positivamente por <B>  
 06 Nota\* como se establece en <A> y es valorado positivamente por <B>  
 07 Zvezjevanje\* po definiciji v <A> in pozitivno ocenjeno od strani <B>  
 08 Napomena\* kako je izloženo u <A> i pozitivno ocijenjeno od strane <B>  
 09 Informator\* enigi <A> och godkänns av <B> enligt certifikat <C>  
 10 Merk\* sommet tekniskomet i <A> og gjennoms positiv bedømmelse av <C> ifølge sertifikat <C>  
 11 Huom\* jotta on esitelty asialajissa <A> ja jotta <B> on hyväksynyt Sertifiikatit <C> mukaisesti.  
 12 Poznámka\* jak bylo uvedeno v <A> a pozitivně zjiřeno v <B> v souladu s osvědčením <C>  
 13 Napomena\* kako je izloženo u <A> i pozitivno ocijenjeno od strane <B> prema Certifikatu <C>

01\* Daikin Europe N.V. is authorised to compile the Technical Construction File.  
 02\* Daikin Europe N.V. hat die Berechtigung die Technische Konstruktionsakte zusammenzustellen.  
 03\* Daikin Europe N.V. est autorisée à compiler le Dossier de Construction Technique.  
 04\* Daikin Europe N.V. is bevoegd om het Technisch Constructie dossier samen te stellen.  
 05\* Daikin Europe N.V. está autorizada a compilar el Archivo de Construcción Técnica.  
 06\* Daikin Europe N.V. è autorizzata a redigere il File Tecnico di Costituzione.  
 07\*\* H Daikin Europe N.V. er autoriseret til at udarbejde tekniske konstruktionsfiler.  
 08\*\* Компания Дакин Европа N.V. правомочена составить технический документ.  
 09\*\* Daikin Europe N.V. is bevoegd om het Technisch Constructie dossier samen te stellen.  
 10\*\* Daikin Europe N.V. está autorizada a compilar el Archivo de Construcción Técnica.  
 11\*\* Daikin Europe N.V. er autoriseret til at udarbejde tekniske konstruktionsfiler.  
 12\*\* Daikin Europe N.V. har tillatelse til å kompilere den Tekniske konstruksjonsfilen.  
 13\*\* Daikin Europe N.V. on valtuutettu laatimaan Teknisen asiakirjan.  
 14\*\* Společnost Daikin Europe N.V. má oprávnění ke kompilaci souboru technické konstrukce.  
 15\*\* Daikin Europe N.V. is bevoegd om het Technisch Constructie dossier samen te stellen.  
 16\*\* A Daikin Europe N.V. jogosult a műszaki konstrukciós dokumentáció összeállítására.  
 17\*\* Daikin Europe N.V. má povolenie na zberanie a spracovanie dokumentácie konštrukčnej.  
 18\*\* Daikin Europe N.V. este autorizat să complice Dosarul tehnic de construcție.  
 19\*\* Daikin Europe N.V. je pooblaščen za sestavo datoteke s tehnično mapo.  
 20\*\* Daikin Europe N.V. on voluttu koostaa tekniset dokumentaatiot.  
 21\*\* Daikin Europe N.V. er opropagana ja saccvart Anra sa tekniska konstruksjon.  
 22\*\* Daikin Europe N.V. yra įgaliojusi sudaryti šį techninės konstrukcijos failą.  
 23\*\* Daikin Europe N.V. ir autorizēt sastādīt tehniskās konstrukcijas failu.  
 24\*\* Spoločnosť Daikin Europe N.V. je oprávnená vyvíjovať súbor technickej konštrukcie.  
 25\*\* Daikin Europe N.V. Teknik Yapı Dosyasını derlemeye yetkilidir.

01\* Daikin Europe N.V. is authorised to compile the Technical Construction File.  
 02\* Daikin Europe N.V. hat die Berechtigung die Technische Konstruktionsakte zusammenzustellen.  
 03\* Daikin Europe N.V. est autorisée à compiler le Dossier de Construction Technique.  
 04\* Daikin Europe N.V. is bevoegd om het Technisch Constructie dossier samen te stellen.  
 05\* Daikin Europe N.V. está autorizada a compilar el Archivo de Construcción Técnica.  
 06\* Daikin Europe N.V. è autorizzata a redigere il File Tecnico di Costituzione.  
 07\*\* H Daikin Europe N.V. er autoriseret til at udarbejde tekniske konstruktionsfiler.  
 08\*\* Компания Дакин Европа N.V. правомочена составить технический документ.  
 09\*\* Daikin Europe N.V. is bevoegd om het Technisch Constructie dossier samen te stellen.  
 10\*\* Daikin Europe N.V. está autorizada a compilar el Archivo de Construcción Técnica.  
 11\*\* Daikin Europe N.V. er autoriseret til at udarbejde tekniske konstruktionsfiler.  
 12\*\* Daikin Europe N.V. har tillatelse til å kompilere den Tekniske konstruksjonsfilen.  
 13\*\* Daikin Europe N.V. on valtuutettu laatimaan Teknisen asiakirjan.  
 14\*\* Společnost Daikin Europe N.V. má oprávnění ke kompilaci souboru technické konstrukce.  
 15\*\* Daikin Europe N.V. is bevoegd om het Technisch Constructie dossier samen te stellen.  
 16\*\* A Daikin Europe N.V. jogosult a műszaki konstrukciós dokumentáció összeállítására.  
 17\*\* Daikin Europe N.V. má povolenie na zberanie a spracovanie dokumentácie konštrukčnej.  
 18\*\* Daikin Europe N.V. este autorizat să complice Dosarul tehnic de construcție.  
 19\*\* Daikin Europe N.V. je pooblaščen za sestavo datoteke s tehnično mapo.  
 20\*\* Daikin Europe N.V. on voluttu koostaa tekniset dokumentaatiot.  
 21\*\* Daikin Europe N.V. er opropagana ja saccvart Anra sa tekniska konstruksjon.  
 22\*\* Daikin Europe N.V. yra įgaliojusi sudaryti šį techninės konstrukcijos fail

# Cuprins

<b>1</b>	<b>Introducere</b>	<b>3</b>
1.1	Despre documentație	3
1.1.1	Explicația avertizărilor și simbolurilor	3
1.2	Etichetă de identificare	3
1.3	Simboluri pe ambalaj	4
<b>2</b>	<b>Instrucțiuni privind siguranța</b>	<b>4</b>
<b>3</b>	<b>Despre unitate</b>	<b>4</b>
3.1	Sistemele de siguranță	4
3.2	Dimensiuni	5
3.3	Componente	6
3.4	Specificații tehnice	7
<b>4</b>	<b>Instalarea</b>	<b>8</b>
4.1	Pentru a deschide unitatea	8
4.2	Cerințe privind amplasarea	9
	Distanțele minime de instalare	9
4.3	Pentru a despacheta unitatea	9
4.4	Pentru a monta unitatea	10
4.5	Cerințele pentru instalația de încălzire centrală	10
4.6	Cerințele încălzirii prin pardoseală	11
4.7	Graficul presiunii reziduale de ridicare a pompei	11
4.8	Racorduri	11
4.8.1	Racorduri tubulatură	11
4.8.2	Indicații pentru conectarea tubulaturii de gaz	11
4.8.3	Indicații pentru conectarea tubulaturii de apă	12
4.8.4	Indicații pentru conectarea cablajului electric	12
4.8.5	Indicații pentru conectarea opțiunilor la boiler	13
4.8.6	Schema cablajului	14
4.8.7	Indicații pentru conectarea tubulaturii de condensare	15
4.8.8	Indicații pentru capătul tubulaturii de condensare	15
4.8.9	Indicații pentru conectarea boilerului la instalația gazelor de ardere	16
4.8.10	Instalații de tiraj valabile	16
4.9	Pentru a umple instalația cu apă	21
<b>5</b>	<b>Darea în exploatare</b>	<b>21</b>
5.1	Pentru a umple oala de condensare	21
5.2	Pentru a verifica pierderile de gaze	21
5.3	Pentru a da unitatea în exploatare	21
5.3.1	Pentru a da în exploatare încălzirea centrală	22
5.3.2	Pentru a măsura emisiile evacuate cu scopul de a realiza ajustarea raportului gaz-aer	22
5.3.3	Pentru a da în exploatare încălzirea centrală cu capacitatea stabilită	22
5.3.4	Pentru a da în exploatare apa caldă menajeră	22
<b>6</b>	<b>Predarea către utilizator</b>	<b>23</b>

## Dezafectarea

Unitățile vechi trebuie dezafectate corespunzător, în conformitate cu reglementările locale și naționale. Componentele sunt ușor de separat și plasticul este marcat. Acest lucru permite sortarea diverselor componente pentru a fi reciclate și dezafectate în mod corespunzător.

- Unitățile sunt marcate cu următorul simbol:



Asta înseamnă că produsele electrice și electronice nu pot fi amestecate cu deșeurile menajere nesortate. NU încercați să dezmembrați sistemul pe cont propriu: dezmembrarea sistemului,

tratarea agentului frigorific, a uleiului și a altor componente TREBUIE executate de un instalator autorizat și TREBUIE să se conformeze legislației în vigoare.

Unitățile trebuie tratate într-o instalație specializată de tratament pentru reutilizare, reciclare și recuperare. Dezafectând corect acest produs, veți contribui la prevenirea consecințelor negative pentru mediul înconjurător și sănătatea oamenilor. Pentru informații suplimentare, contactați instalatorul sau autoritatea locală.

## 1 Introducere

### 1.1 Despre documentație

Instrucțiunile din acest document au scopul de a vă ghida pe parcursul instalării unității. Daunele provocate prin nerespectarea acestor instrucțiuni nu intră în responsabilitățile Daikin.

- Documentația originală este scrisă în limba engleză. Toate celelalte limbi reprezintă traduceri.
- Precauțiile descrise în acest document sunt scrise pentru instalatori și tratează teme foarte importante. Respectați-le cu atenție.
- Citiți manualul de exploatare și manualul de instalare înainte de utilizare și păstrați-le pentru a le consulta ulterior.

#### 1.1.1 Explicația avertizărilor și simbolurilor



#### PERICOL

Indică o situație care duce la deces sau rănire gravă.



#### AVERTIZARE

Indică o situație care poate duce la deces sau rănire gravă.



#### ATENȚIE

Indică o situație care poate duce la rănirea minoră sau mai puțin gravă.



#### NOTIFICARE

Indică o situație care poate duce la distrugerea echipamentului sau bunurilor.



#### INFORMAȚIE

Indică sfaturi utile sau informații suplimentare.

### 1.2 Etichetă de identificare

Puteți găsi datele despre unitate pe eticheta sa de identificare, aflată în partea de jos a capacului din dreapta al unității.

## 2 Instrucțiuni privind siguranța

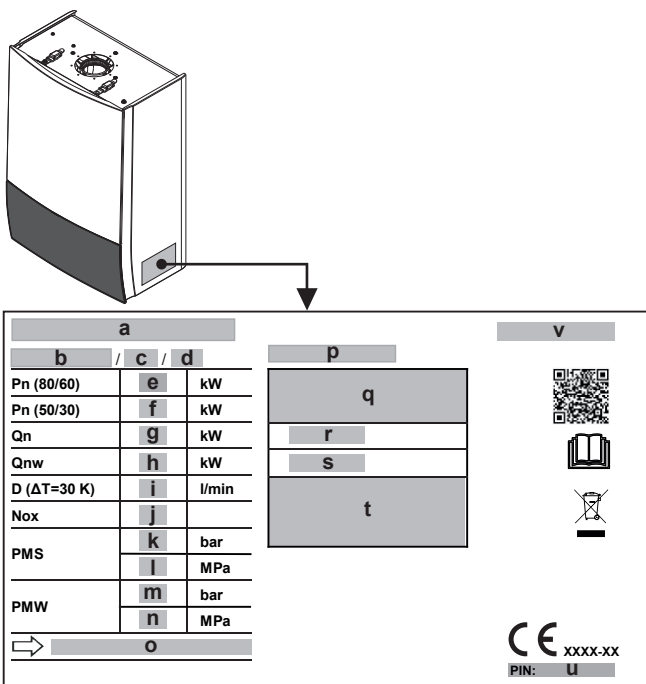

- a Număr produs
- b Rețea electrică
- c Consum maxim de energie electrică
- d Nivel de protecție
- e Interval nominal de putere calorică la 80/60
- f Interval nominal de putere calorică la 50/30
- g Interval nominal aport de căldură
- h Interval nominal aport de căldură (apă caldă menajeră)
- i Volum de apă caldă la DT=30
- j Nivel noxe
- k Presiune maximă încălzire centrală (bari)
- l Presiune maximă încălzire centrală (MPa)
- m Presiune maximă apă caldă menajeră (bari)
- n Presiune maximă apă caldă menajeră (MPa)
- o Țara de destinație
- p Număr de serie
- q Tip aparat electric
- r Clasă de eficiență
- s Categorie gaz
- t Tip gaz și presiune alimentare
- u Număr PIN
- v Tip produs

### 1.3 Simboluri pe ambalaj

- Acesta este un echipament fragil: depozitați unitatea într-un loc uscat.
- Acesta este un echipament fragil: aveți grijă să nu-l scăpați.
- Depozitați unitatea în plan orizontal, așa cum se indică pe cutia.
- Nu depozitați mai mult de 5 cutii una peste alta.
- Când stivuiți 6 cutii pe un palet, nu trebuie să stivuiți mai mult de 2 palete unul peste celălalt.
- Când stivuiți 4 cutii pe un palet, nu trebuie să stivuiți mai mult de 3 palete unul peste celălalt.

## 2 Instrucțiuni privind siguranța

Aceste instrucțiuni sunt destinate în exclusivitate persoanelor competente calificate.

- Lucrările la unitățile cu gaz vor fi efectuate numai de către un instalator autorizat pentru gaz.

- Lucrările la echipamentul electric vor fi efectuate numai de către un electrician autorizat.
- Sistemul trebuie dat în exploatare de către o persoană competentă autorizată.

#### AVERTIZARE

Persoana autorizată îi va explica utilizatorului principiile de funcționare și modul de folosire a unității. Utilizatorul NU are voie să efectueze niciun fel de modificări, activități de întreținere sau reparații ale unității, dacă nu s-a specificat altfel, sau să apeleze pentru acestea la o persoană terță neautorizată. În caz contrar, se pierde garanția unității.

#### PERICOL

Decuplați boilerul de la rețeaua electrică înainte a începe lucrul.

#### AVERTIZARE

Instalarea, darea în exploatare, repararea, configurarea și deservirea unității TREBUIE efectuate de către persoane autorizate, respectând reglementările și normele locale. Instalarea incorectă a unității poate duce la vătămarea utilizatorului și/sau deteriorarea obiectelor aflate în jur. Producătorul NU răspunde pentru defecțiunile și/sau daunele care pot să apară din această cauză.

#### PERICOL

Lichidele și materialele inflamabile se vor depozita la cel puțin 1 metru distanță față de boiler.

#### AVERTIZARE

Pentru a asigura funcționarea fără probleme, disponibilitatea pe termen lung a tuturor funcțiilor și o durată mare de funcționare a boilerului, folosiți NUMAI piese de schimb originale.

## 3 Despre unitate

Această unitate Daikin este un boiler cu condensare cu flacără cu gaz montat pe perete care poate asigura căldură pentru instalațiile de încălzire centrală și apă caldă menajeră. În funcție de setări, se poate folosi unitatea numai pentru apă caldă sau numai pentru încălzire centrală. Tipul cu apă caldă o poate furniza **instantaneu** sau prin intermediul unui **rezervor care stochează** apa caldă. Boilerele **cu rol doar de încălzire** nu furnizează apă caldă menajeră. Tipul boilerului poate fi recunoscut din numele modelului scris pe eticheta de identificare. Consultați tabelul de mai jos:

Model	Tip	Furnizare apă caldă menajeră	Bucă de umplere
D2CNL024A1AA	D2CNL024	Instantaneu	Intern

O unitate de comandă care conține o interfață de utilizare, comandă aprinderea, sistemele de siguranță și alți actuatori. Interacțiunea cu utilizatorul se face prin interfața de utilizare, care se compune dintr-un ecran LCD și butoane amplasate pe capacul frontal al unității.

### 3.1 Sistemele de siguranță

Unitatea este dotată cu mai multe sisteme de siguranță pentru a o proteja împotriva situațiilor periculoase:

**Sistemul de siguranță al tirajului:** acesta este controlat de senzorul de temperatură a gazelor de ardere, aflat pe partea de evacuare a gazelor de ardere din boiler. Se activează atunci când temperatura gazelor de ardere depășește limitele de siguranță.

**Sistemul de siguranță la supraîncălzire:** acesta este controlat de termostatul de siguranță limitator. Se află pe schimbătorul de căldură principal și oprește unitatea când temperatura debitului depășește 100°C, pentru a evita fierberea apei, care ar putea deteriora unitatea.

**Sistemul de antiblocare al pompei:** pompa funcționează timp de 30 de secunde la fiecare 24 de ore în timpul perioadelor lungi de inactivitate pentru a exista garanția că nu se blochează. Pentru a permite această funcție, unitatea trebuie conectată la rețeaua electrică.

**Sistemul de antiblocare al ventilului cu trei căi:** în situațiile în care unitatea nu funcționează timp îndelungat, ventilul cu trei căi își comută poziția la fiecare 24 de ore pentru a împiedica blocarea acestuia. Pentru a permite această funcție, unitatea trebuie conectată la rețeaua electrică.

**Siguranța împotriva funcționării uscate:** este controlată de senzorul de presiune. Oprește unitatea și garantează siguranța unității când, din orice motiv, presiunea apei din instalația de încălzire scade sub 0,6 bari.

**Controlul ionizării flăcării:** este reglat de electrodul de ionizare. Verifică dacă se apare sau nu flacăra pe suprafața arzătorului. Dacă nu apare flacăra, oprește unitatea pentru a opri debitul de gaz și avertizează utilizatorul.

**Protecția la presiune înaltă:**

- **Senzorul de presiune:** când presiunea sistemului de încălzire ajunge la 2,8 bari, unitatea de comandă oprește încălzirea pentru a preveni creșterea presiunii.
- **Supapa de siguranță:** când presiunea apei din circuitul de încălzire depășește 3 bari, o parte a apei este evacuată în mod automat prin supapa de siguranță pentru a menține presiunea sub 3 bari, protejând astfel boilerul și instalația de încălzire.

**Ventile de aerisire automată:** există două ventile de aerisire; unul la pompă, celălalt la schimbătorul de căldură. Acestea ajută la eliminarea aerului din instalație și din circuitul de încălzire pentru a evita bulele de aer care pot afecta funcționarea.

**Sistemul de siguranță pentru protecție la înghețare:** această funcție protejează unitatea și instalația de încălzire împotriva daunelor provocate de îngheț. Este controlat de senzorul de temperatură a debitului aflat la ieșirea din schimbătorul de căldură principal. Această protecție activează pompa boilerului când temperatura apei scade sub 15°C și activează arzătorul când temperatura apei scade sub 5°C. Unitatea funcționează în continuare până când temperatura ajunge la 15°C. Pentru a permite această funcție, unitatea trebuie să fie conectată la sursa de alimentare cu energie electrică și ventilul de gaz trebuie să fie deschis. Daunele provocate de îngheț nu sunt acoperite de garanție.

**Sistemul de siguranță pentru tensiune scăzută:** este controlat de unitatea de comandă. Când tensiunea de alimentare scade sub 170 V, boilerul intră în modul de eroare. Este o eroare de blocare, iar boilerul va funcționa fără resetare după ce tensiunea de alimentare este peste 180 V. Pentru funcționarea fără probleme, vă recomandăm să utilizați un stabilizator de tensiune de o putere și un tip adecvate în locurile cu variații de tensiune sub această limită.

**Sistem de protecție la supratensiune:** o siguranță din unitatea de comandă protejează echipamentul și circuitele împotriva efectelor negative ale defecțiunilor electrice provocate de curentul excesiv și dezactivează echipamentul defect. Siguranța "sare" (se deschide) când curentul depășește valoarea nominală pentru o durată mare.

**Sistem automat de derivație:** asigură continuitatea debitului pentru a evita supraîncălzirea schimbătorului de căldură. Sistemul mai este asigurat cu o funcție specială de derivație din software-ul unității de comandă.

## 3.2 Dimensiuni

Vedere de sus

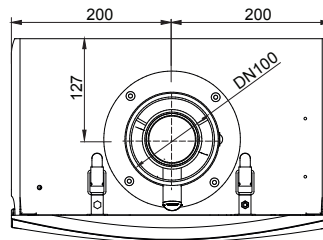

Vedere din față și vedere laterală

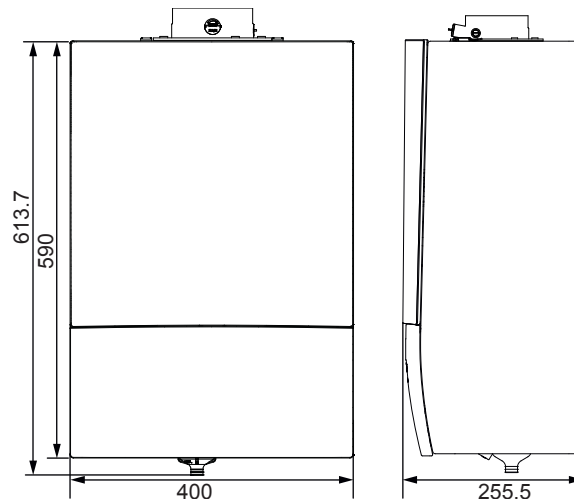

Vedere de jos

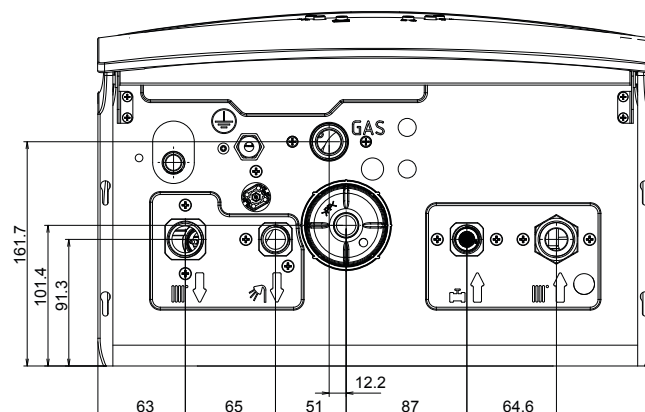

## 3 Despre unitate

### 3.3 Componente

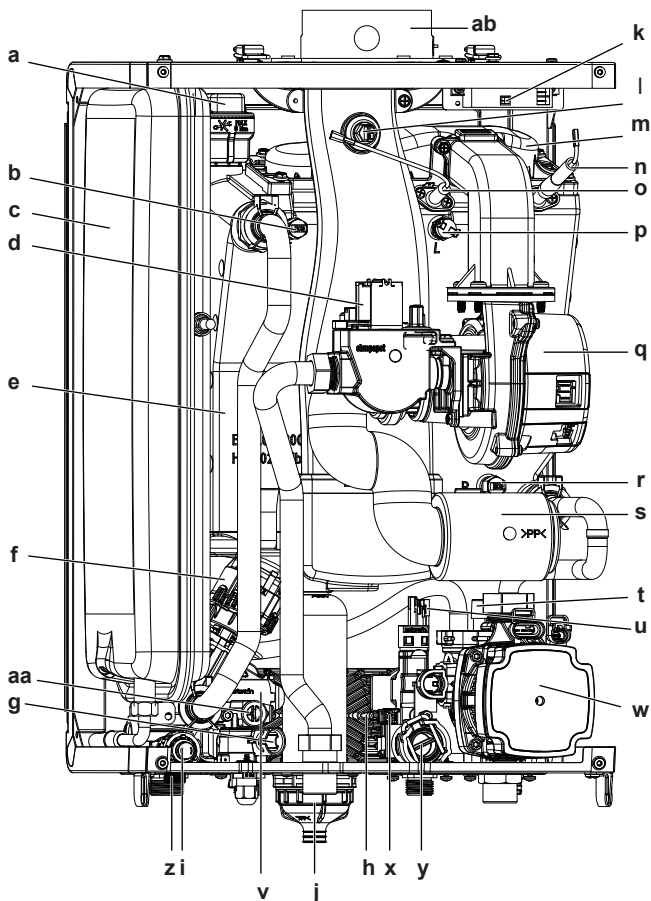

- a Ventil de aerisire automată (schimbător căldură)
- b Senzor de temperatură a debitului
- c Vas de destindere
- d Supapă de gaz
- e Schimbător de căldură
- f Motor cu ventil cu 3 căi
- g Senzor de temperatură pentru apă caldă menajeră
- h Schimbător de căldură cu placă
- i Supapă de siguranță (3 bari)
- j Oală de condensare
- k Transformator aprindere
- l Senzor de temperatură pentru gazele de ardere
- m Capac arzător
- n Electrode de aprindere
- o Electrode de ionizare
- p Termostat de limită mare
- q Ventilator
- r Senzor de temperatură a returului
- s Amortizor
- t Ventil de aerisire automată (pompă)
- u Senzor de presiune apă
- v Derivație
- w Pompă boiler
- x Senzor de debit pentru apă caldă menajeră
- y Limitator de debit pentru apă caldă menajeră
- z Supapa de umplere
- aa Dispozitiv de protecție împotriva refulării
- ab Adaptor tiraj

## 3.4 Specificații tehnice

Specificații tehnice	Unitate	D2CNL024A1AA
Interval aport de căldură (Qn)	kW	4-23,5
Interval nominal de putere calorică (Pn) la 80-60°C	kW	3,8-22,8
Interval nominal de putere calorică (Pn) la 50-30°C	kW	4,4-24
Randament (sarcină parțială 30% la temperatura pe retur de 30°C)	%	109
<b>Circuit încălzire centrală</b>		
Presiune de regim (min./max.)	bar	0,6/3,0
Interval de temperatură al circuitului de încălzire (min./max.)	°C	30/80
<b>Circuit apă caldă menajeră</b>		
Volum de apă caldă DT: 30°C	l/min	12
Volum de apă caldă DT: 35°C	l/min	10,3
Presiune în instalația de apă (min./max.)	MPa	0,05/1
Interval de temperatură al apei calde menajere (min./max.)	°C	35/60
Tip de circuit al apei calde menajere	—	instantaneu
<b>Date generale</b>		
Presiune inițială vas de expansiune	bar	1
Capacitate vas de expansiune	l	7
Conexiune electrică	V c.a./Hz	230/50
Consum de energie electrică (max.)	W	100
Consum de energie electrică în așteptare	W	2,5
Clasă IP	—	IPX4D
Greutate boiler	kg	27
Dimensiuni boiler (înălțime × lățime × adâncime)	mm	590 × 400 × 256
Diametru canal de tiraj	mm	60/100

Specificații ardere	Unitate	D2CNL024A1AA
Categorie gaz	—	I <sub>SH</sub>
Presiune nominală admisie gaz (G20/G25/G31)	mbar	20
Presiune admisie gaz G20 (min./max.)	mbar	17 / 25
Consum gaze naturale (G20) (min./max.)	m <sup>3</sup> /h	0,4 / 2,5
Debit al masei produselor de ardere (min./max.) (G20)	g/s	1,88 / 10,4
Temperatură produse de ardere (min./max.) (G20)	°C	56/77
Temp. maximă produse de combustie la aport nominal de căldură	°C	90
Emisii CO <sub>2</sub> la aport nominal și minim de căldură (G20)	%	8,7 / 9,3±0,2
Nivel noxe	—	6

Specificații ale produselor legate de energie (ErP)	Simbol	Unitate	D2CNL024A1AA
Model	—	—	D2CNL024
Boiler cu condensare	—	—	DA
Boiler cu temperatură scăzută <sup>(b)</sup>	—	—	NU
Boiler B1	—	—	NU
Încălzitor spațiu cu cogenerare	—	—	NU
Încălzitor în combinație	—	—	DA
Clasă de eficiență încălzire centrală	—	—	A
Putere calorică nominală	P <sub>rated</sub>	kW	23
Putere calorică utilă în regim de putere calorică nominală și temperatură ridicată <sup>(a)</sup>	P <sub>s</sub>	kW	22,7
Putere calorică utilă la 30% din regimul de putere calorică nominală și temperatură scăzută <sup>(b)</sup>	P <sub>t</sub>	kW	7,7
Randament energetic la încălzirea sezonieră a spațiului	η <sub>s</sub>	%	93
Randament util în regim de putere calorică nominală și temperatură ridicată <sup>(a)</sup>	η <sub>k</sub>	%	87,9
Randament util la 30% din regimul de putere calorică nominală și temperatură scăzută <sup>(b)</sup>	η <sub>t</sub>	%	98,2
<b>Consum de electricitate suplimentar</b>			
În sarcină plină	eI <sub>max</sub>	kW	0,041
În sarcină parțială	eI <sub>min</sub>	kW	0,016
În stare de așteptare	P <sub>SB</sub>	kW	0,0025
<b>Alte elemente</b>			
Pierderi de căldură în stare de așteptare	P <sub>stby</sub>	kW	0,053
Consum energie arzător aprindere	P <sub>ign</sub>	kW	—
Consum anual energie	Q <sub>HE</sub>	kWh	11355
Nivel putere acustică, în interior (la aport maxim de căldură)	L <sub>WA</sub>	dB	51
Emisii de oxizi de azot	NO <sub>x</sub>	mg/kWh	42
<b>Parametri apă caldă menajeră</b>			
Profil de sarcină declarat	—	—	XL

Specificații ale produselor legate de energie (ErP)	Simbol	Unitate	D2CNL024A1AA
Consum zilnic de electricitate	Q <sub>elec</sub>	kWh	0,18
Consum anual de electricitate	AEC	kWh	40
Eficiență energetică la încălzirea apei	η <sub>wh</sub>	%	87
Clasă de eficiență energetică la încălzirea apei	—	—	A
Consum zilnic de combustibil	Q <sub>fuel</sub>	kWh	22,08
Consum anual de combustibil	AFC	GJ	17

## 4 Instalarea

- (a) Regim de temperatură ridicată înseamnă o temperatură a returului de 60°C la intrarea în încălzitor și o temperatură de alimentare de 80°C la ieșirea din încălzitor.
- (b) Temperatură joasă înseamnă o temperatură a returului de 30°C pentru boilere cu condensare, de 37°C pentru boilerele cu temperatură joasă și 50°C pentru alte încălzitoare (la intrarea în încălzitor).

## 4 Instalarea

### 4.1 Pentru a deschide unitatea



#### AVERTIZARE

NUMAI persoanele autorizate au dreptul să deschidă unitatea.

Anumite acțiuni explicate în acest document, cum ar fi conversia gazului sau conectarea echipamentului opțional, necesită deschiderea capacului frontal.

- 1 Deșurubați șurubul care țin clemele de fixare (1).
- 2 Desfaceți cele două cleme de fixare care țin capacul frontal (2).
- 3 Scoateți spre exterior capacul frontal (3).

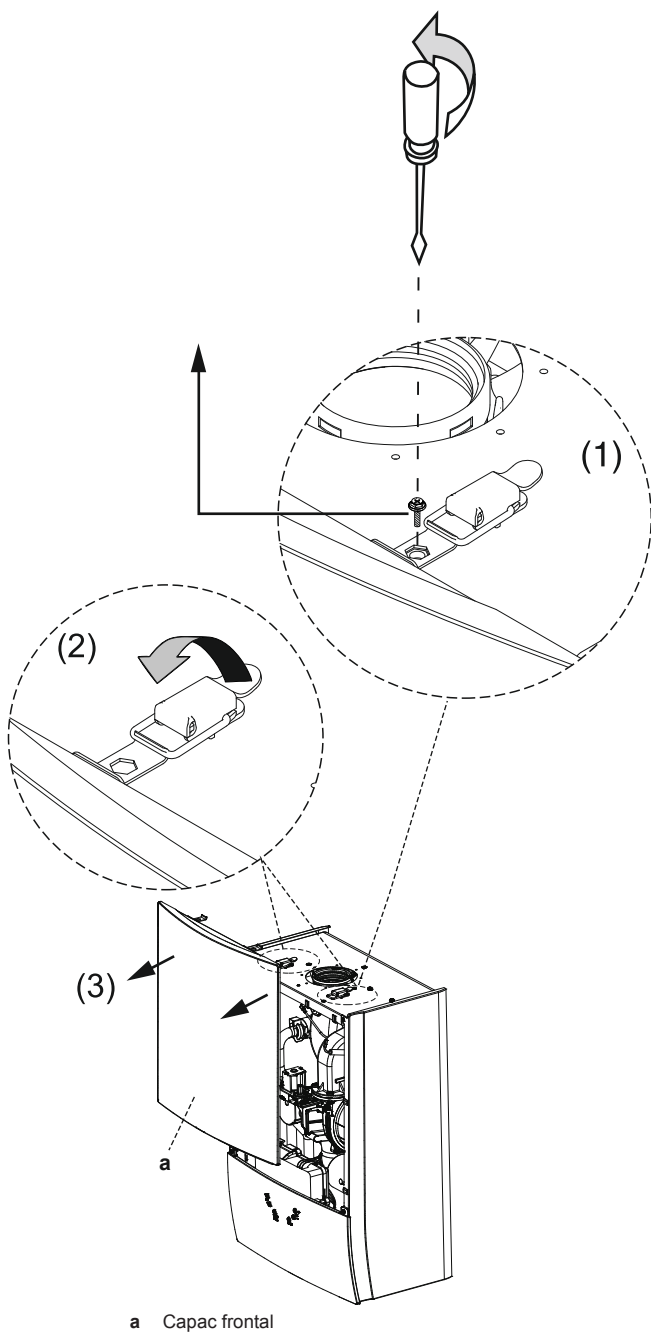

- 4 Deșurubați cele două șuruburi ale panoului de comandă (4).

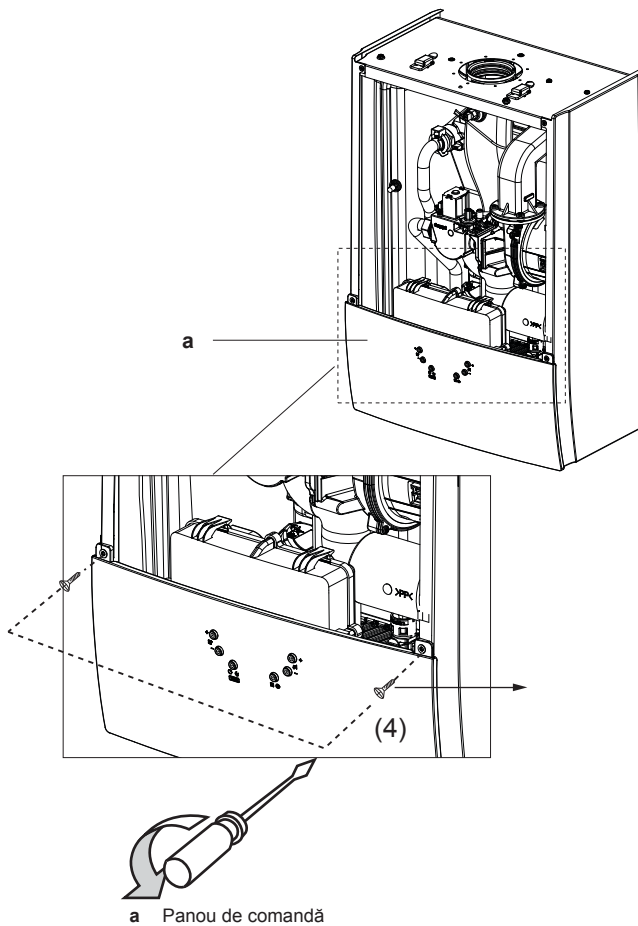

- 5 Trageți panoul de comandă în jos (5), apoi trageți-l spre exterior (6).

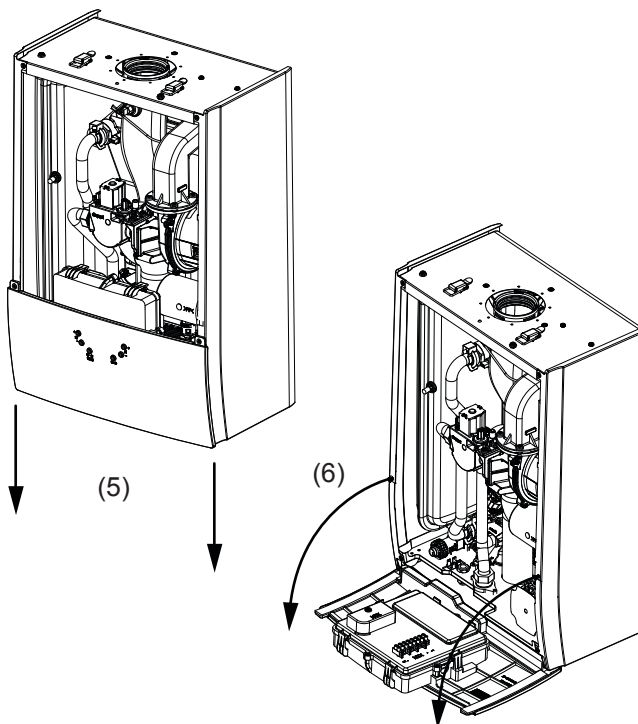

## 4.2 Cerințe privind amplasarea



### AVERTIZARE

Boilerul TREBUIE instalat de către un instalator autorizat în conformitate cu cerințele locale și naționale.



### AVERTIZARE

Trebuie respectate instrucțiunile următoare la stabilirea amplasării.

- Montați unitatea numai pe pereți drepecți, verticali.

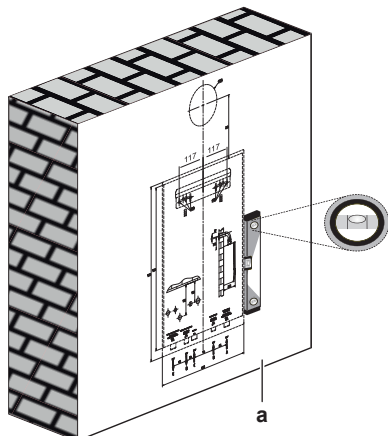

a Perete drept, vertical

- Boilerul poate fi instalat în exterior într-un loc protejat parțial. Un loc protejat parțial este un loc în care boilerul nu este expus la acțiunea directă a intemperiilor și pătrunderea precipitațiilor atmosferice (ploaie, zăpadă, grindină etc).  
Boilerul se mai poate instala pe interiorul unui perete exterior folosind setul adecvat de încadrare în perete.
- Lichidele și materialele inflamabile se vor depozita la cel puțin 1 metru distanță față de boiler.
- Perețele pe care se montează unitatea trebuie să fie suficient de rezistent pentru a susține greutatea unității. Ranforțați-l, dacă este cazul.
- Pentru deservire, sunt obligatorii următoarele distanțe minime: 180 mm deasupra carcusei\*, 200 mm dedesubt și 10 mm de fiecare parte. Distanța de 500 mm în față se poate asigura prin deschiderea unei uși de dulap. Consultați "[Distanțele minime de instalare](#)" ▶ 9].
- Pentru a utiliza mai ușor panoul de comandă, vă recomandăm ca partea inferioară a boilerului să fie la 1500 mm față de podea, iar pentru înlocuirea pieselor ca distanțele laterale să fie de 50 mm, unde este cazul. Consultați "[Distanțele minime de instalare](#)" ▶ 9].
- Dacă boilerul este instalat într-o încăpere sau un compartiment, nu este necesară o ventilație specială pentru aerul de ardere. Totuși, dacă este instalat într-o încăpere care conține o cadă sau o cabină de duș, trebuie consultat institutul local de inginerie electrică. Regulamentele de cablare, regulamentele locale privind construcțiile sau orice alte regulamente locale în vigoare.
- Admisia aerului nu trebuie să includă substanțe chimice care pot duce la corodare, acumularea de gaze toxice sau chiar explozie.
- Dacă perețele pe care se montează unitatea este inflamabil, se va pune un material ignifug între perete și unitate și, de asemenea, în toate locurile pe unde trece tubulatura tirajului.
- Boilerul trebuie instalat conform instrucțiunilor pentru a limita nivelul de zgomot în timpul funcționării.

### Distanțele minime de instalare

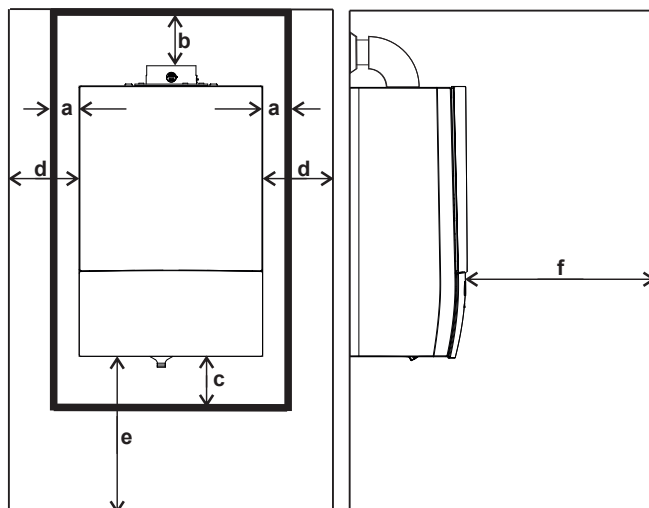

#### Distanțele minime admise

a, laterale	10 mm
b, Deasupra carcusei*	180 mm
c, dedesubt	200 mm
f, în față	500 mm
<b>Distanțe recomandate pentru deservirea comodă</b>	
d, laterale	50 mm
e, dedesubt (de la podea)	1500 mm

- \* **180 mm** este pentru cazul în care cotul la 90° de 60/100 este racordat la evacuarea gazelor de ardere a boilerului.  
**b = 270 mm** în cazul în care sunt racordate adaptorul de la 60/100 la 80/80 + cotul la 90° de 80 la evacuarea gazelor de ardere a boilerului.  
**b = 280 mm** în cazul în care sunt racordate adaptorul de la 60/100 la 80/125 + cotul la 90° de 80/125 la evacuarea gazelor de ardere a boilerului.

## 4.3 Pentru a despacheta unitatea

- Despachetați unitatea așa cum se arată pe partea de sus a cutiei ambalajului. Pachetul trebuie să cuprindă următoarele articole:
- Verificați conținutul pachetului. Dacă lipsește un articol sau este deteriorat, contactați reprezentantul.



### ATENȚIE

Depozitați părțile rămase ale ambalajului (cartonul, plasticul etc.) într-un loc în care copiii nu au acces. Producătorul nu răspunde pentru accidentele și/sau daunele care pot să apară din această cauză.

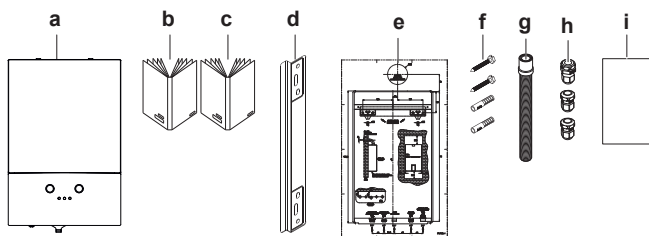

- a Boiler combinat
- b Manual de exploatare
- c Manual de instalare
- d Suport pentru montare pe perete
- e Șablon de instalare
- f Dibri și șuruburi
- g Furtun de condensare
- h Manșoane pentru cabluri 2×PG 7, 1×PG 9
- i Etichetă energetică

## 4 Instalarea

### 4.4 Pentru a monta unitatea

- Șablonul de montare indică poziția pentru tirajul orizontal. Dacă nu există o gaură în perete pentru tubulatura tirajului, faceți o gaură. Dacă există deja o gaură în perete pentru tubulatura tirajului, o puteți folosi ca punct de pornire pentru stabilirea poziției suportului de montare, conform șablonului. Tubul tirajului trebuie să fie înclinat la 3° față de unitate, pentru a permite condensului să curgă înapoi în boiler.

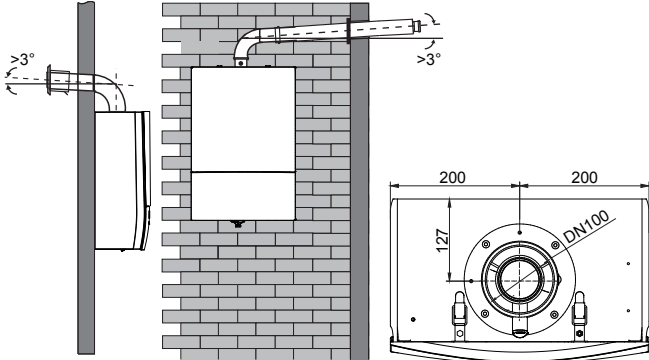

- Faceți găurile pentru suportul de montare (Ø10 mm). Fixați suportul de montare pe perete conform șablonului de montare.

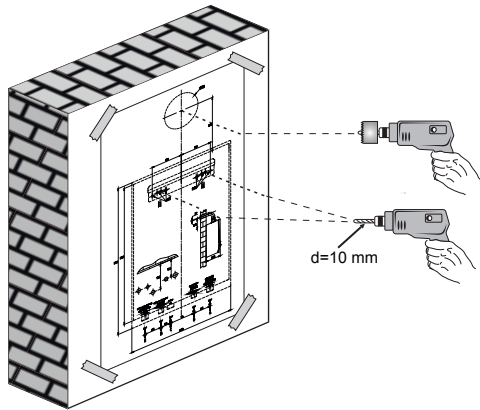

- Puneți unitatea pe suport. Asigurați-vă că unitatea este fixată pe suport.

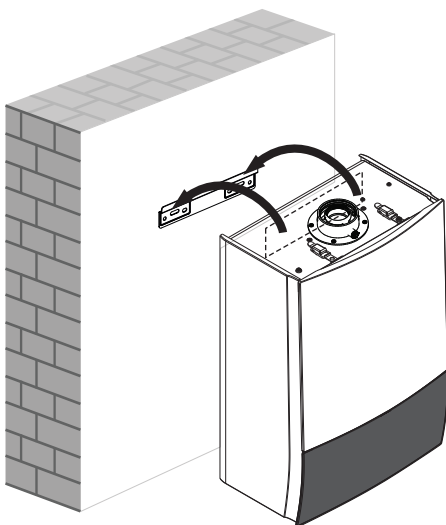

### 4.5 Cerințele pentru instalația de încălzire centrală

#### Dimensionarea vasului de expansiune

Boilerul este dotat cu un vas de expansiune care are o presiune de lucru inițială de 1 bar.

Capacitatea vasului de expansiune încorporat în circuitul încălzirii centrale la care urmează să fie conectat boilerul depinde de presiunea de lucru a sistemului și de temperatura apei care circulă prin circuit.

Stabilirea înălțimii apei din sistem și presiunea de lucru aferentă a sistemului sunt date mai jos:

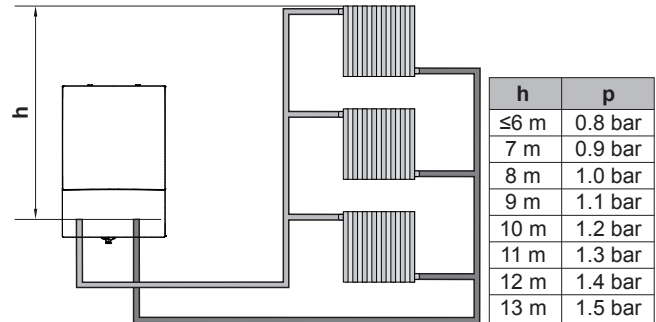

h Înălțimea apei din sistem (m)  
p Presiunea de lucru a sistemului (bari)

În cazul în care presiunea de încărcare a sistemului trebuie să fie mai mare de 1 bar, presiunea de încărcare inițială a gazului trebuie mărită la o valoare a presiunii egală cu presiunea de încărcare a sistemului. Asigurați-vă că încărcarea cu gaz a vasului se face când cazanul și circuitul nu sunt presurizate.

Conform graficului de mai jos, nu este necesară instalarea unui vas de expansiune suplimentar pentru instalațiile cu un volum de apă aflat în sub curba temperaturii de funcționare. Dacă volumul de apă este deasupra curbei, se va instala un vas suplimentar, de preferat pe returul către boiler.

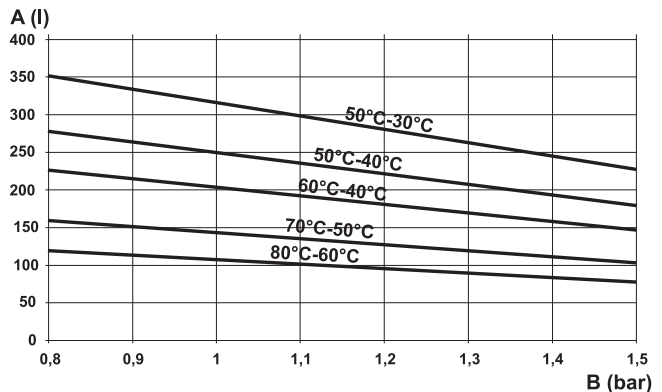

A Volum apă sistem (l)  
B Presiunea de lucru a sistemului (bari)  
\* Regimul de temperatură 50°C-40°C este dat pentru instalațiile de încălzire prin pardoseală

#### Tratarea apei

Un circuit neadecvat al apei încălzirii centrale reduce funcționalitatea și randamentul boilerului în timp. Apa adecvată trebuie să aibă:

- O valoare a pH-ului între 6,5 și 8,5
- O durtate mai mică de 15°fH și 8,4°dH

Se pot folosi aditivi corespunzători pentru tratarea apei.

Dacă sistemul are nevoie de antigel, antigelul ales nu trebuie să atingă cauciucul, plasticul comercial și piesele metalice ale boilerului care intră în contact cu apa încălzirii centrale.

Pentru folosirea aditivilor în instalațiile de încălzire centrală, consultați instrucțiunile producătorilor respectivi pentru a asigura funcționalitatea și compatibilitatea de mai sus.

Se recomandă dedurizarea apei pentru circuitul apei menajere dacă durezza apei este mai mare de 20°fH, pentru a preveni deteriorarea boilerului.

**AVERTIZARE**

Amestecarea unor aditivi inadecvați cu apa din circuitul încălzirii centrale poate duce la reducerea randamentului boilerului sau deteriorarea acestuia și a altor elemente ale circuitului încălzirii centrale. Daikin nu își asumă nicio răspundere pentru astfel de daune sau lipsa randamentului ca urmare a folosirii unui aditiv necorespunzător.

## 4.6 Cerințele încălzirii prin pardoseală

Evident, instalațiile de încălzire prin pardoseală necesită un debit mai mare și o valoare  $\Delta T$  mai mică. Acest boiler se poate racorda la o instalație de încălzire prin pardoseală fără a folosi o a doua pompă și un recipient de presiune cu pierderi mici deoarece are o pompă de mare capacitate. Racordarea directă este posibilă când instalația este bine concepută și pierderile de presiune sunt suficient de mici.

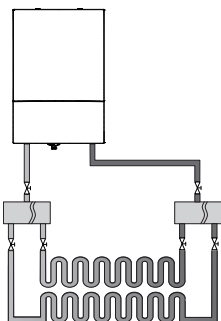

Când boilerul este racordat la o instalație de încălzire prin pardoseală, temperatura maximă stabilită pentru încălzirea centrală trebuie limitată la 50°C, iar diferența de temperatură pentru funcționarea pompei trebuie reglată la 10 Kelvin în meniul setărilor de deservire. Pentru a modifica această setare, consultați instrucțiunile de deservire.

**AVERTIZARE**

Asigurați-vă că modificările parametrilor explicate mai sus se fac astfel încât să se evite disconfortul utilizatorului.

## 4.7 Graficul presiunii reziduale de ridicare a pompei

Graficul presiunii reziduale a pompei arată valoarea presiunii pompei (mbar) care rămâne pentru instalația de încălzire centrală.

A (mbar)

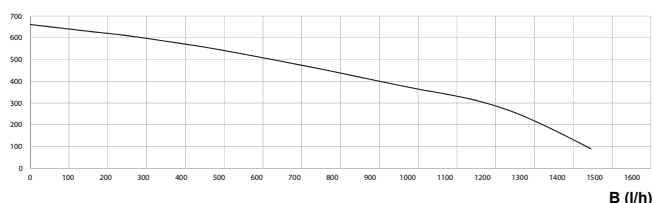

A Presiunea reziduală a pompei (mbar)  
B Debit (l/h)

## 4.8 Racorduri

**NOTIFICARE**

În timpul instalării, nu desfaceți și nu îndepărtați niciun șurub de pe placa de bază.

### 4.8.1 Racorduri tubulatură

Mai jos găsiți racordurile tubulaturii unității.

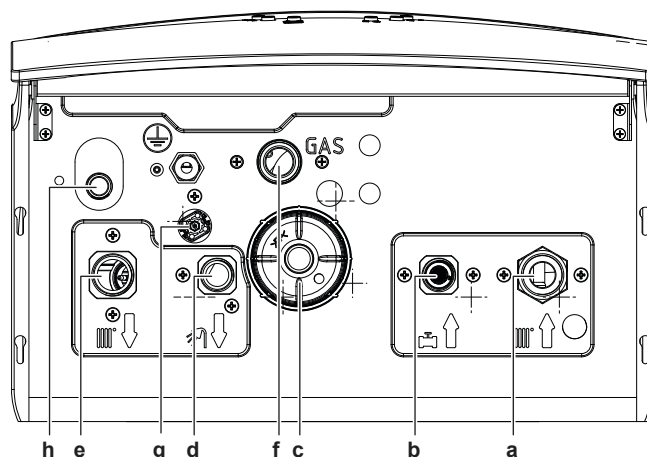

- a Racordul returului încălzirii centrale, 3/4"
- b Racordul admisei apei reci menajere, 1/2"
- c Evacuare în oala de condensare
- d Racordul evacuării apei calde menajere, 1/2"
- e Racordul de alimentare a încălzirii centrale, 3/4"
- f Racordul de admisie a gazului, 3/4"
- g Supapa de umplere
- h Evacuare supapă de siguranță

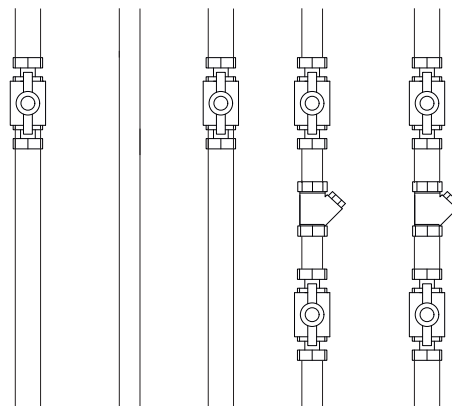

- Ventil
- Sită
- Racord în T
- Supapă de reținere dublă + furtun de încărcare
- Separator
- a Ventilul de separare de pe țeava de alimentare cu apă caldă menajeră este temporar

Ventilele de separare și sitele se vor monta chiar înaintea admisei tubulaturii aparatului, ca în figura de mai sus.

Verificați dacă ați pus garniturile necesare.

### 4.8.2 Indicații pentru conectarea tubulaturii de gaz

**AVERTIZARE**

NUMAI persoanele autorizate au dreptul să conecteze tubulatura de gaz. Diametrul țevii de admisie a gazului TREBUIE ales conform legislației, normelor și reglementărilor în vigoare.

Conectați tubulatura de gaz conform legislației în vigoare din țara de destinație și reglementărilor companiei furnizoare de gaze.

Conectați tubulatura de alimentare cu gaz fără a tensiona racordul țevii de gaz ("Racordul F", consultați "4.8.1 Racorduri tubulatură" [p 11]).

## 4 Instalarea

### AVERTIZARE

După racordarea gazului, circuitul gazului TREBUIE verificat pentru pierderi în timp ce circuitul de gaz către boiler este deschis (consultați "5.2 Pentru a verifica pierderile de gaze" [▶ 21]).

Dacă țeava de gaz se află lângă perete și urmează să fie racordată la țeava de gaz de la boiler cu un cot, trebuie lăsat spațiu suficient pentru a scoate oala de condensare. Acest lucru se poate face în două feluri:

- 1 Cotul trebuie amplasat transversal, ca să nu blocheze oala de condensare când este scoasă.
- 2 Cotul trebuie amplasat la 120 mm sub racordul țevii de gaz de la boiler.

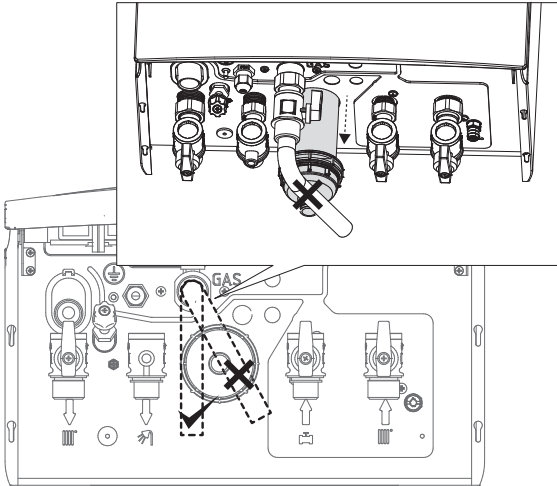

### 4.8.3 Indicații pentru conectarea tubulaturii de apă

Când racordați tubulatura la boiler, respectați instrucțiunile următoare:

### AVERTIZARE

Ignorarea regulilor explicate mai jos poate duce la avarierea gravă a instalației sau a boilerului sau poate provoca disconfortul utilizatorului. Producătorul NU răspunde pentru daunele care pot să apară din această cauză.

- Instalarea boilerului se va face în conformitate cu legislația, normele și reglementările în vigoare.
- Materialele folosite la instalare trebuie să fie în conformitate cu legislația, normele și reglementările în vigoare.
- Material tubulaturii instalației de încălzire nu trebuie să permită difuzia oxigenului, conform DIN4726.
- Instalația de apă caldă menajeră/încălzire centrală trebuie spălată și verificată vizual. Reziduurile, praful și bucățile metalice rămase de la instalarea și montarea boilerului trebuie înlăturate pentru a nu provoca avarii.
- Circuitul încălzirii centrale trebuie să reziste la o presiune minimă de 6 bari.
- Sunt recomandate racordurile în cruce la caloriferele mai mari de 1,5 metri.
- Tubulatura supapei de siguranță se va racorda la evacuarea apei cu un furtun sau o țeavă suplimentară. Această evacuare nu se va instala în locuri în care există riscul înghețului și nici în rigole; nu trebuie să se termine pe pardoseala uscată fără a fi colectată, pentru a evita deteriorarea suprafeței pardoselii, cum ar fi parchetul.

- Presiunea maximă în circuitul de apă caldă menajeră este de 10 bari. Inspectați tubulatura ținând cont de acest lucru. Dacă presiunea apei din rețeaua de alimentare cu apă este prea mare, utilizați un reductor de apă adecvat. Instalația trebuie să fie conformă cu EN 15502-2-2.
- Deoarece boilerul cu condensare produce condens, evacuarea oalei de condensare trebuie racordată la un drenaj deschis. Tubulatura și elementele circuitului de drenaj trebuie să fie din materiale rezistente la acizi, cum ar fi plasticul. Nu este permis metalul, cum ar fi oțelul sau cuprul.
- Pentru a proteja boilerul, nu trebuie să existe aer în instalație. Boilerul are două guri de aerisire, una la schimbătorul de căldură și cealaltă la pompă. Asigurați-vă că aerul este eliminat complet la fiecare umplere cu apă. Aerisiți caloriferele, dacă este cazul.
- Dacă boilerul va fi racordat la o instalație veche de apă caldă menajeră/încălzire centrală, mai întâi inspectați vizual instalația veche. Instalația trebuie să fie conformă cu capacitatea boilerului și să nu împiedice funcționarea eficientă a acestuia. Se va spăla mizeria din tubulatura veche și se vor verifica filtrele.
- Dacă materialul tubulaturii vechi nu are barieră de oxigen, atunci trebuie separat de circuitul boilerului prin intermediul unui schimbător de căldură al plăcii și se va instala o a doua pompă pentru circulația necesară.
- Dacă valoarea presiunii din interfața de utilizare a boilerului scade în mod repetat, cel mai probabil există o pierdere în instalație. Verificați instalația pentru a o repara.

### 4.8.4 Indicații pentru conectarea cablajului electric

### PERICOL

Înainte de a lucra la circuitul electric, deconectați întotdeauna unitatea de la rețeaua electrică.

### AVERTIZARE

NUMAI personalul autorizat are dreptul să realizeze conexiunile electrice ale unității. Nerespectarea acestei avertizări va duce la pierderea garanției. Producătorul NU răspunde pentru daunele care pot să apară din această cauză.

### AVERTIZARE

Utilizați un circuit electric de alimentare special alocat. Nu folosiți NICIODATĂ un cablu pentru rețeaua de alimentare în comun cu un alt aparat.

Unitatea funcționează cu alimentare la 230 V c.a. 50 Hz. Pachetul include un cablu de alimentare. Cablul de alimentare va fi conectat la rețeaua electrică de către un electrician, conform legislației în vigoare.

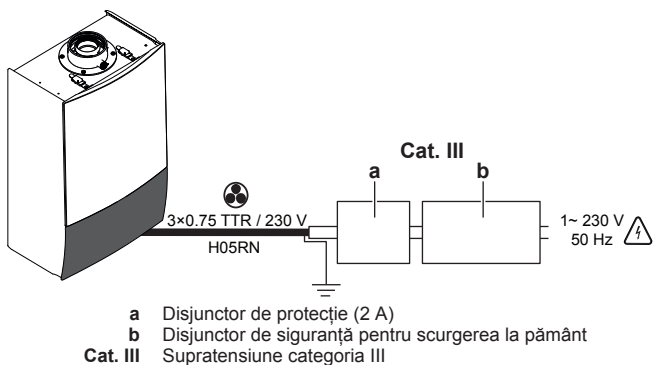

- Lucrarea electrică se va efectua conform manualului de instalare și reglementărilor sau normelor naționale de procedură.
- Capacitatea insuficientă sau o lucrare electrică incompletă poate duce la electrocutare sau incendiu.

- Pe cablajul fix se va instala un întrerupător principal sau alte mijloace de deconectare, cu separarea contactelor la toți polii, asigurând astfel deconectarea completă la supratensiune de categoria a III-a.
- Aveți grijă să instalați legătura la pământ. Nu conectați împământarea unității la o conductă de utilități, la un paratrăsnet sau la o linie de împământare telefonică. **Împământarea incompletă poate duce la electrocutare și incendii.**
- La realizarea conexiunilor electrice, nu trebuie să existe curent prin cablul rețelei electrice, iar comutatorul principal trebuie să fie închis.
- La realizarea conexiunilor electrice, asigurați-vă că sunt bine fixate cablurile și că sunt strâns conectate și stabile.
- Cablul rețelei electrice trebuie să fie echivalent cu **H05RN-F (2451EC57)**, aceasta fiind cerința minimă.
- Boilerul nu este autorizat să funcționeze la altitudini de peste 2000 de metri deasupra nivelului mării.

Țineți cont de punctele menționate mai jos când efectuați cablarea la regleta de conexiuni a sursei de alimentare.

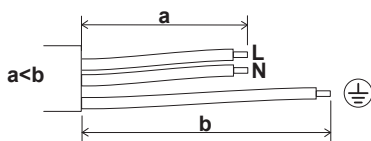
**AVERTIZARE**

NU schimbați între ei conductorii de alimentare L și conductorul de împământare N.

**PERICOL**

Nu folosiți țevile de gaz și apă pentru împământare și asigurați-vă că nu au mai fost folosite în acest scop. Nerespectarea acestei indicații absolvă producătorul de orice răspundere.

#### 4.8.5 Indicații pentru conectarea opțiunilor la boiler

**PERICOL**

conectorul X2M are 230 V c.a.

Echipamentul opțional se conectează la conectori, care se află pe exteriorul cutiei de distribuție. Nu deschideți cutia de distribuție pentru a conecta echipamentul opțional.

Unități de comandă a temperaturii	Conector	Conectare
Senzor exterior	X1M	7-8
Termostat de încăpere pentru pornire-oprire	X1M	5-6
Alimentare externă (230 V c.a.)	X2M	3-4
Cablul de alimentare (230 V AC)	X2M	1-2

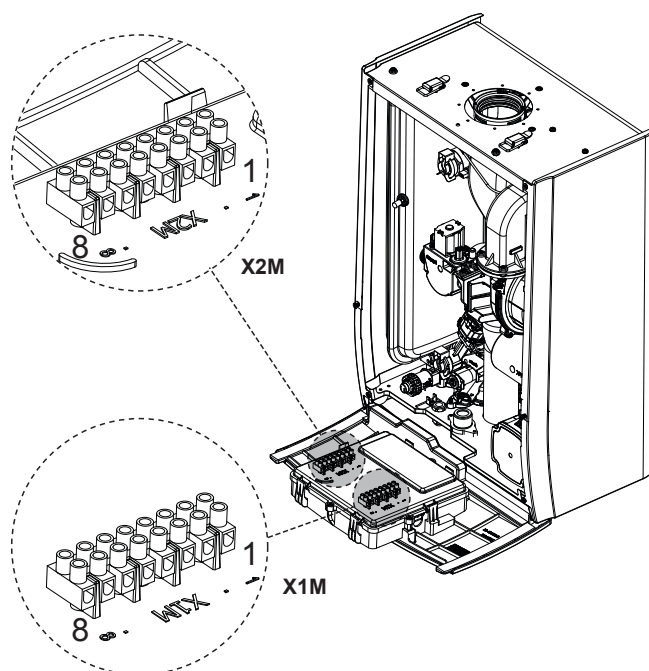

Cablarea opțiunilor care urmează să fie conectate la conectorul intern trebuie să iasă din unitate prin manșoanele pentru cabluri. Manșoanele pentru cabluri trimise împreună cu unitatea trebuie să fie asamblate pe placa de jos a boilerului în cazul conectării acestor opțiuni. Mai jos găsiți amplasarea manșoanelor pentru cabluri.

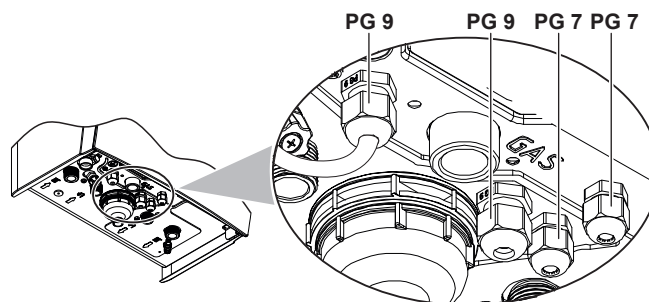

Găurile speciale pentru manșoanele pentru cabluri din placa de jos sunt acoperite cu material izolator. Dacă folosiți manșoanele, trebuie să găuriți materialul izolator.

**Notă:** Pentru a monta manșoanele pentru cabluri, trebuie să deschideți unitatea. Consultați "4.1 Pentru a deschide unitatea" [▶ 8] pentru a avea acces în interiorul boilerului.

## 4 Instalarea

### 4.8.6 Schema cablajului



**PERICOL: RISC DE ELECTROCUTARE**

Deconectați rețeaua electrică cu cel puțin 10 minute înainte de a interveni

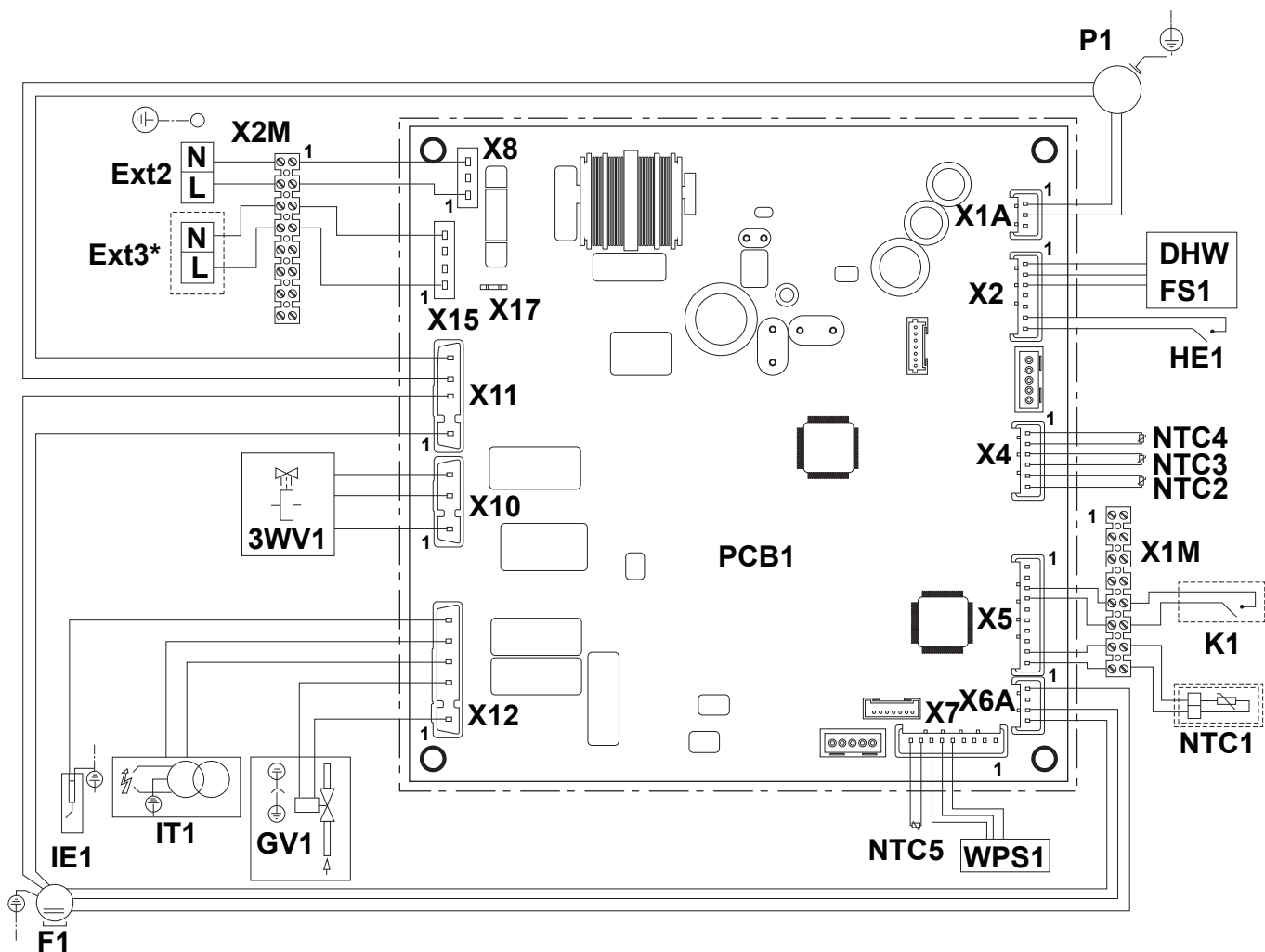

## Simboluri:

Element	Descriere
	Opțiune
	Cablarea depinde de model
	Cutie de distribuție
	PLACĂ CIRCUITE IMPRIMATE
	Cablajul de împământare
15	Cablul numărul 15

## Legendă:

Parte	Conector	Descriere
PCB1	—	Placă principală cu circuite imprimate
P1	X1A - X11	Pompă boiler
F1	X6A -X11	Ventilator
GV1	X12	Supapă de gaz
IT1	X12	Transformator aprindere
3WV1	X10	Motorul supapei de derivație a apei calde menajere/încălzirii centrale
WPS1	X7	Senzor de presiune apă
DHW FS1	X2	Senzor de debit pentru apă caldă menajeră
IE1	X12	Intrare ionizare
K1	X1M	Termostat de încăpere pentru pornire/oprire
HE1	X2	Termostat supraîncălzire
NTC1	X1M	Senzor de temperatură exterioară
NTC2	X4	Senzor de temperatură pentru tiraj
NTC3	X4	Senzor de temperatură a returului
NTC4	X4	Senzor de temperatură a debitului
NTC5	X7	Senzor de temperatură pentru apă caldă menajeră
Ext2	X2M	Cablu rețea de alimentare
Ext3	X2M	Alimentare externă (230 V c.a.)

**AVERTIZARE**

Alimentarea externă trebuie utilizată DOAR pentru piese opționale furnizate de producător, conform instrucțiunilor indicate în manualul pieselor opționale. Nerespectarea acestei avertizări va duce la pierderea garanției. Producătorul NU răspunde pentru daunele care pot să apară din această cauză.

#### 4.8.7 Indicații pentru conectarea tubulaturii de condensare

**PERICOL**

Pentru a preveni pierderile de gaze de ardere (intoxicarea), oala de condensare se va monta la locul său înainte de darea în exploatare.

Oala de condensare se va racorda la un drenaj printr-un racord deschis.

Precauțiile valabile pentru tubulatura de condensare sunt:

- Înclinarea orizontală a tubulaturii trebuie să fie de minimum 45 mm/metru.

- Tubulatura externă va fi cât mai scurtă posibil sau termoizolată pentru a preveni înghețarea, în funcție de condițiile climatice ale instalației pe timpul iernii.
- Asigurați-vă că sistemul de evacuare a condensului, tubulatura și racordurile sunt fabricate din material antiacid, cum ar fi plasticul.

**AVERTIZARE**

Evacuarea oalei de condensare NU trebuie modificată sau blocată.

**ATENȚIE**

Diametrul conductei de evacuare a condensului trebuie să fie suficient de mare pentru a nu împiedica curgerea apei condensate.

**AVERTIZARE**

Dacă conducta de evacuare se află în exterior, luați măsuri împotriva înghețului.

#### 4.8.8 Indicații pentru capătul tubulaturii de condensare

Tubulatura de condensare se poate racorda la un capăt prin modalitățile arătate mai jos:

##### Ajunge într-o conductă în sol

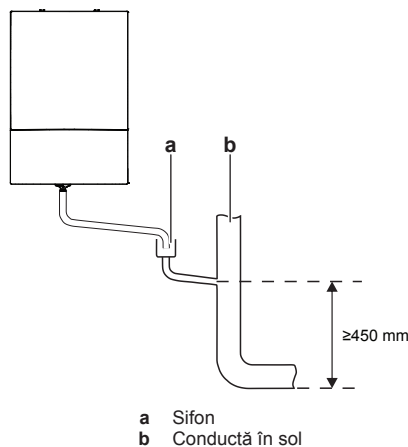

##### Ajunge într-o conductă exterioară de scurgere

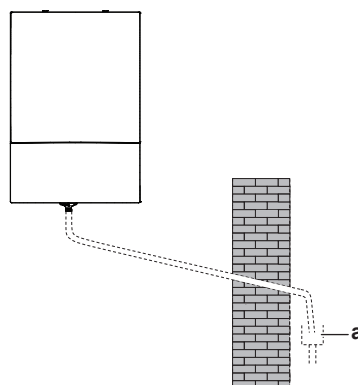

## 4 Instalarea

### Ajunge într-un puț filtrant special conceput

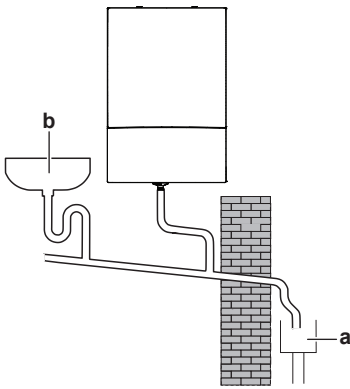

- a Capătul deschis direct în rigolă, sub nivelul solului, dar deasupra nivelului solului
- b chiuvetă, bazin, cadă sau duș

#### NOTIFICARE

Dacă este cazul, folosiți o pompă de drenare a condensului acolo unde capătul conductei de condensare este sub nivelul puțului filtrant.

### 4.8.9 Indicații pentru conectarea boilerului la instalația gazelor de ardere

#### PERICOL

Există riscul intoxicației din cauza gazelor de ardere care scapă în încăperile închise ce nu sunt aerisite corespunzător.

#### AVERTIZARE

Asigurați-vă că este prevăzută o admisie de aer către exterior de cel puțin 150 cm<sup>2</sup>.

#### ATENȚIE

Circuitele flexibile ale gazelor de tiraj NU pot fi folosite în secțiunile cu racordare orizontală.

#### ATENȚIE

Tipul de tiraj racordat se va afla pe eticheta de identificare.

#### INFORMAȚIE

Unitatea este prevăzută cu o clapetă de tiraj internă pentru a preveni fluxul de retur de la coșul comun.

### Instalații de tiraj aprobate

Alegeți un tip de tiraj în concordanță cu locul de amplasare.

Tipurile de tiraj aprobate sunt scrise pe eticheta de identificare.

### Capătul tirajului

Amplasarea capetelor în acoperiș sau în perete față de deschiderile pentru aerisire se va face conform reglementărilor naționale.

- Boilerul se va instala astfel încât capătul să fie expus în aer liber.
- Amplasarea capătului trebuie să permită întotdeauna trecerea liberă a aerului.
- La capătul tirajului pot să apară emanații. Evitați pozițiile în care acestea pot deranja.
- Pentru o singură conductă de tiraj trecută prin perete, distanța minimă față de un material combustibil trebuie să fie de 25 mm.

Pentru conducta de admisie a aerului și instalațiile concentrice, distanța față de materialul combustibil este de 0 (zero) mm.

- Este esențial să vă asigurați că gazele de ardere care ies pe la capăt nu pot pătrunde din nou în clădire sau în alte clădiri prin ventilatoare, ferestre, uși, alte surse de infiltrație naturală a aerului sau prin ventilare forțată.
- Lungimea minimă a conductei de tiraj trebuie să fie de 50 cm.

#### NOTIFICARE

Producătorul boilerului nu poate fi tras la răspundere pentru condițiile atmosferice din momentul în care se montează capetele tirajului.

#### ATENȚIE

După instalarea sistemului de tiraj și darea în exploatare a aparatului, instalatorul trebuie să observe direcția funinginii. Se va acorda o atenție deosebită vaporilor de funingine care pătrund din nou în boilerul pe gaz prin admisia aerului. Dacă se întâmplă acest lucru, este foarte posibil ca tirajul să fie montat cu o zonă de presiune negativă, deci TREBUIE montat un set de gestionare a funinginii.

### 4.8.10 Instalații de tiraj valabile

În această parte vă sunt oferite informații despre diferite instalații de tiraj. Instrucțiunile de montare corectă a instalațiilor de tiraj sunt incluse în ambalajul componentelor tirajului, dar aveți și instrucțiuni privind tăierea conductei de tiraj, dacă este cazul.

#### PERICOL

Tubul tirajului trebuie să fie înclinat la 3° față de unitate, pentru a permite condensului să curgă înapoi în boiler și să iasă din drenajul condensului. În cazul în care tirajul are o cădere internă, vă rugăm să urmați instrucțiunile livrate împreună cu componentele tirajului.

#### NOTIFICARE

Componentele opționale prezentate în dreptunghi se folosesc dacă este cazul.

### Tipul C13x (instalație de tiraj concentrică)

Boilerul trage aerul de ardere din exterior printr-o conductă coaxială concentrică montată pe un perete exterior și evacuează gazele arse în exterior prin peretele exterior.

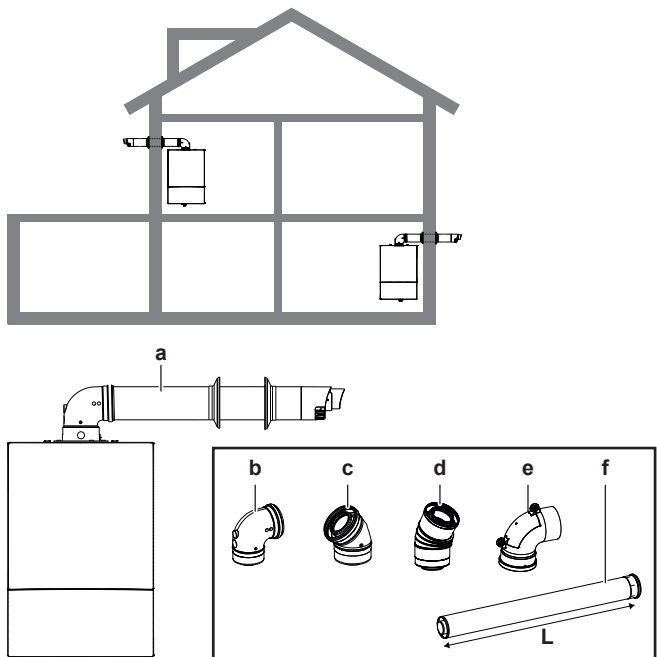

a Set capăt prin perete 60/100

Opțional:

- b Cot la 90° de 60/100
- c Cot la 45° de 60/100
- d Cot la 30° de 60/100
- e Cot de inspecție de 60/100
- f Prelungitor 60/100
- L = 500-1000 mm

Lungime admisă tiraj pentru C13x	
Concentric 60/100 mm <sup>(a)</sup>	11,0 m
Concentric 80/125 mm <sup>(a)</sup>	44,0 m

(a) Incluzând 1 cot la 90°

Lungimea echivalentă a elementelor opționale	
Cot la 90° de 60/100 mm	1,5 m
Cot la 45° de 60/100 mm	1,0 m
Cot la 30° de 60/100 mm	1,0 m
Cot la 90° de 80/125 mm	1,5 m
Cot la 45° de 80/125 mm	1,0 m
Cot la 30° de 80/125 mm	1,0 m

Lungimea tirajului de 60/100 poate fi prelungită până la 17,9 metri reglând parametrul. Consultați instrucțiunile de deservire pentru această operațiune.

Din lungimea permisă a tirajului se scade lungimea echivalentă a coturilor.

#### Stabilirea lungimii tirajului

Lungimea conductei de tiraj (L) se măsoară din buza cotului până la capătul tirajului.

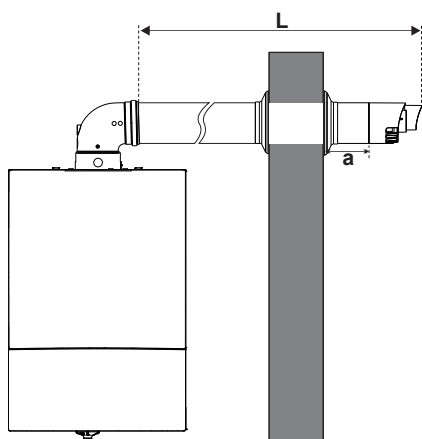

- L Lungimea conductei tirajului
- a Distanța de la buza exterioră a capătului până la peretele exterior, a ≤ 50 mm

**Notă:** Conductele tirajului se introduc 45 mm în coturi și prelungitoare.

#### Tipul C33x (instalație de tiraj concentrică)

Boilerul trage aerul de ardere din exterior și evacuează gazele arse în exterior printr-o conductă coaxială concentrică din acoperiș.

Evacuările capetelor de la circuitele separate de ardere și alimentare cu aer se vor monta într-un pătrat cu latura de 50 cm, iar distanța între planurile celor două orificii va fi mai mică de 50 cm.

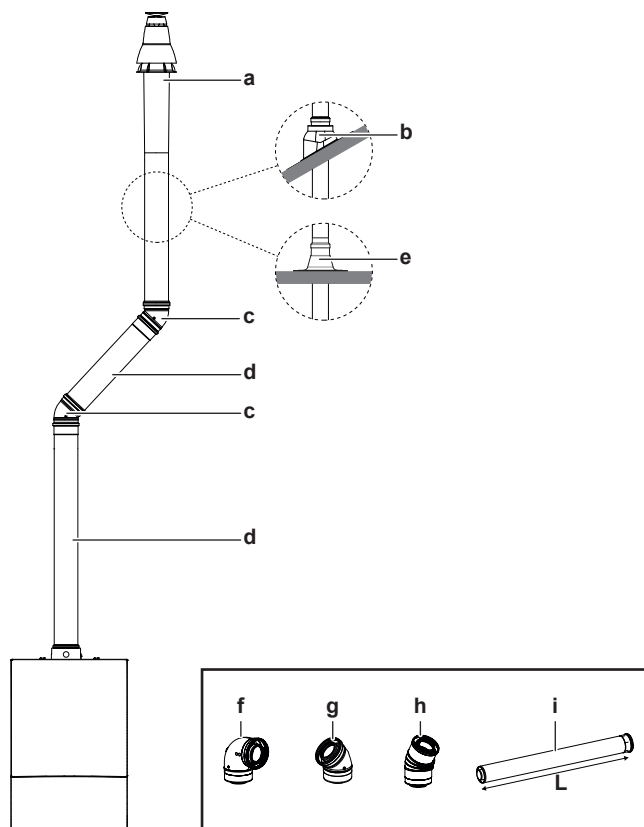
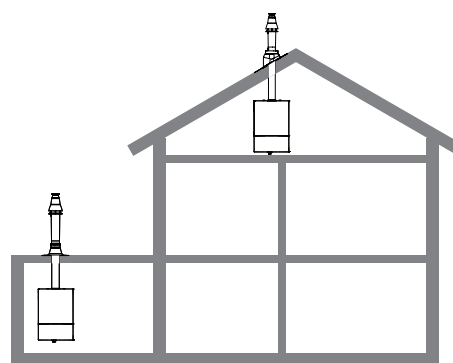

- a Capăt acoperiș 60/100
- b Set de evacuare prin acoperiș înclinat

Opțional:

- c Cot la 45° de 60/100
- d Prelungitor 60/100 mm
- e Set de evacuare prin acoperiș drept
- f Cot la 90° de 60/100
- g Cot la 45° de 60/100
- h Cot la 30° de 60/100
- i Prelungitor 60/100
- L = 500-1000 mm

Lungime admisă tiraj pentru C33x	
Concentric 60/100 mm	12,5 m
Concentric 80/125 mm	42,8 m

Lungimea echivalentă a elementelor opționale	
Cot la 90° de 60/100 mm	1,5 m
Cot la 45° de 60/100 mm	1,0 m
Cot la 30° de 60/100 mm	1,0 m
Cot la 90° de 80/125 mm	1,5 m
Cot la 45° de 80/125 mm	1,0 m
Cot la 30° de 80/125 mm	1,0 m

## 4 Instalarea

Lungimea tirajului vertical de 60/100 poate fi prelungită până la 19,2 metri reglând parametrul. Consultați instrucțiunile de deservire pentru această operațiune.

Din lungimea permisă a tirajului se scade lungimea echivalentă a coturilor.

### Instalație de tiraj de 80/125 mm

Pentru a crește lungimea maximă admisă a conductei de tiraj, se pot folosi conductele de tiraj concentrice de 80/125 mm în locul celor de 60/100 mm. În acest caz, instalațiile de tiraj C13x și C33x trebuie să înceapă cu un adaptor de la 60/100 la 80/125 cuplat la evacuarea tirajului.

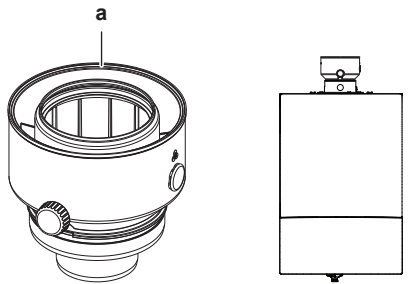

a Adaptor de la 60/100 la 80/125

Componentele de folosit pentru tirajul de 80/125 sunt prezentate mai jos:

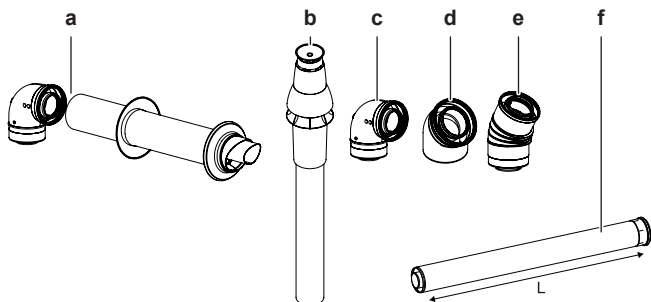

- a Set capăt prin perete de 80/125 (tip C13)
- b Set capăt prin acoperiș de 80/125 (tip C33)
- c Cot la 90° de 80/125
- d Cot la 45° de 80/125
- e Cot la 30° de 80/125
- f Prelungitor de 80/125  
L = 500-1000 mm

### Tipul C43x (instalație de tiraj concentrică)

Mai multe surse de încălzire aspiră aerul de combustie din exterior prin deschiderea circulară a instalației de tiraj echilibrat și etanș a încăperii și evacuează gazele de ardere în exterior prin acoperiș, printr-o conductă internă rezistentă la umezeală.

Coșul comun este o instalație care face parte din clădire și are un marcaj CE separat. Legătura între boiler și coloană și cea între boiler și instalația de admisie a aerului se va obține prin intermediul Daikin.

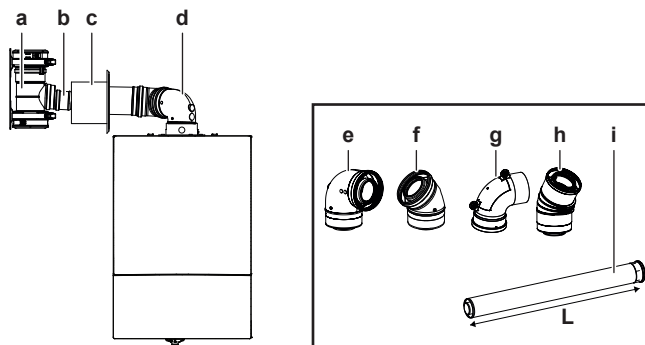
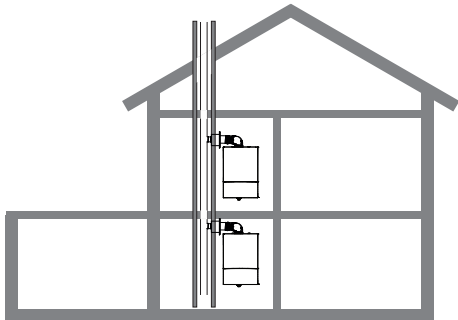

- a Racord în T flexibil al boilerului de 100 sau 130
- b Prelungitor de 60 mm
- c Racord coș 60/100
- d Cot de 60/100 la 90°

Opțional:

- e Cot la 90° de 60/100
- f Cot la 45° de 60/100
- g Cot de inspecție de 60/100
- h Cot la 30° de 60/100
- i Prelungitor 60/100  
L = 500-1000 mm

**Lungimea maximă admisă a conductei de tiraj până la coșul comun este de 3 metri + 1 cot de 60/100 la 90°.**

La unitățile de tip C43x, nu este permisă curgerea condensului în unitate.

### Tipul C63x (instalație de tiraj concentrică)



#### INFORMAȚIE

Tipul de tiraj C63 nu se aplică pentru Belgia.

Pentru a instala boilerul ca opțiune C63x, trebuie să folosiți datele următoare pentru a stabili diametrele și lungimile corecte ale instalației de tiraj.

- Temperatură nominală produse de ardere: 90,3°C
- Debit al masei produselor de ardere: 11,25 g/s
- Temperatură supraîncălzire produse de ardere: 96,8°C
- Temperatură minimă produse de ardere: 57,7°C
- Diferență de presiune maximă admisă între admisia aerului de combustie și evacuarea tirajului (inclusiv presiunea vântului): 107 Pa
- Debit minim al masei produselor de ardere: 1,88 g/s
- Conținut de CO<sub>2</sub> la aport nominal de căldură: 9,3%
- Tiraj maxim admis: 200 Pa
- Boilerul trebuie să fie conectat la un sistem cu caracteristicile următoare: T120 P1 W
- Temperatura maximă admisă a aerului de combustie: 50°C
- Raportul de recirculare maxim admis cu vânt este 10%
- Capetele pentru asigurarea aerului de combustie și pentru evacuarea produselor de ardere nu vor fi instalate pe pereți opuși ai clădirii.
- Se admite scurgerea condensului în unitate.

### Tipul C53x (instalație de tiraj cu două conducte)

Aerul este asigurat și gazele de ardere sunt evacuate din/în atmosferă în zone cu presiune diferită. Boilerul trage aerul de ardere din exterior printr-o conductă orizontală montată pe un perete exterior și evacuează gazele arse în exterior prin acoperiș.

Capetele pentru asigurarea aerului de combustie și pentru evacuarea produselor de ardere nu vor fi instalate pe pereți opuși ai clădirii.

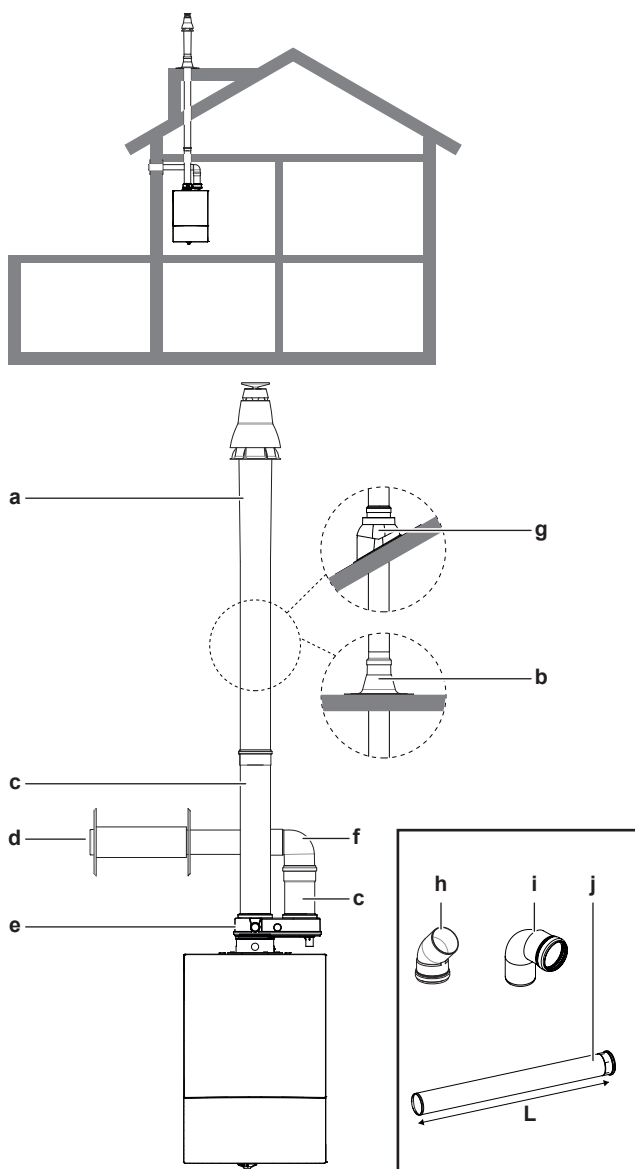

- a Capăt acoperiș 80 mm  
 b Set de evacuare prin acoperiș drept  
 c Prelungitor de 80 mm  
 d Admisie aer 80 mm  
 e Adaptor de la 60/100 la 80 80  
 f Cot la 90° de 80 mm

Opțional:

- g Set de evacuare prin acoperiș înclinat  
 h Cot la 45° de 80 mm  
 i Cot la 90° de 80 mm  
 j Prelungitor de 80 mm  
 L = 500-1000-2000 mm

#### Lungime admisă tiraj pentru C53x

Conductă admisie aer 80 mm	3,0 m
Conductă evacuare gaze de ardere 80 mm	115,0 m

#### Lungimea echivalentă a elementelor opționale

Cot la 45° de 80 mm	1,0 m
Cot la 90° de 80 mm	2,0 m

Din lungimea permisă a tirajului se scade lungimea echivalentă a coturilor.

**Notă:** Lungimea admisiei aerului este de 3 metri. Dacă se folosește o admisie a aerului mai lungă, lungimea conductei de evacuare a gazelor de ardere trebuie redusă cu aceeași lungime.

### Tipul C83x (instalație de tiraj cu două conducte)

Boilerul trage aerul de ardere din exterior printr-o conductă separată trecută prin peretele exterior și evacuează gazele arse într-o instalație comună pentru gazele de ardere.

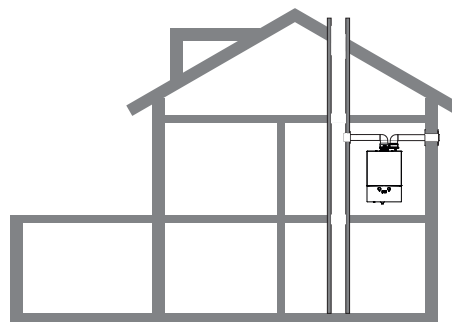

Coșul comun este o instalație care face parte din clădire și are un marcaj CE separat. Legătura între boiler și coloană și cea între boiler și instalația de admisie a aerului se va obține prin intermediul Daikin.

La unitățile de tip C83x, nu este permisă curgerea condensului în unitate.

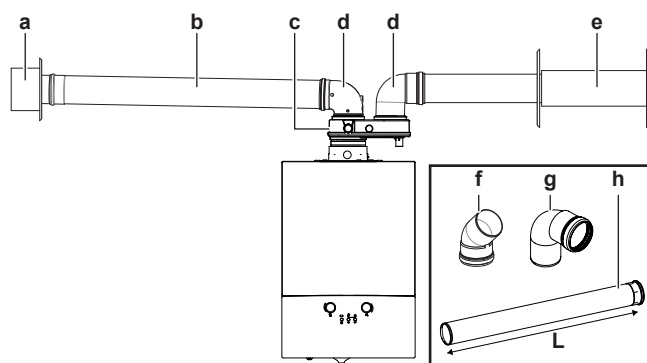

- a Placa peretelui  
 b Prelungitor de 80 mm  
 c Adaptor de la 60/100 la 80 80  
 d Cot la 90° de 80 mm  
 e Admisie aer 80 mm

Opțional:

- f Cot la 45° de 80 mm  
 g Cot la 90° de 80 mm  
 h Prelungitor de 80 mm  
 L = 500-1000-2000 mm

### Tipul B23/B23P (instalație de tiraj deschisă)

Boilerul trage aerul de combustie din încăperea instalării și trimite tirajul prin coșul rezistent la umiditate deasupra acoperișului.

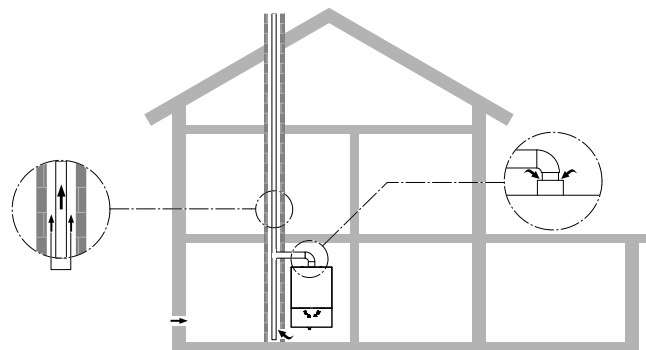

Boiler trage aerul de combustie din încăperea instalării și evacuează gazele de ardere prin circuitul tirajului deasupra acoperișului (debit echilibrat).

## 4 Instalarea

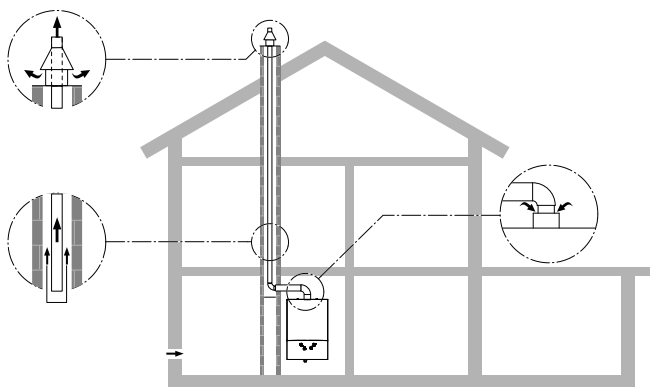

### Tipul B33 (instalație de tiraj deschisă)

Coșul comun este o instalație care face parte din clădire și are un marcaj CE separat. Legătura între boiler și coloană se face prin Daikin.

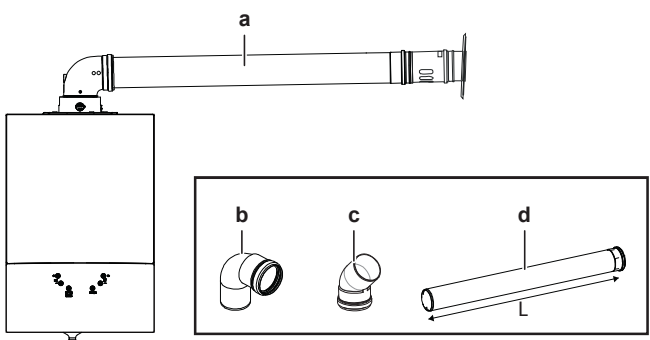
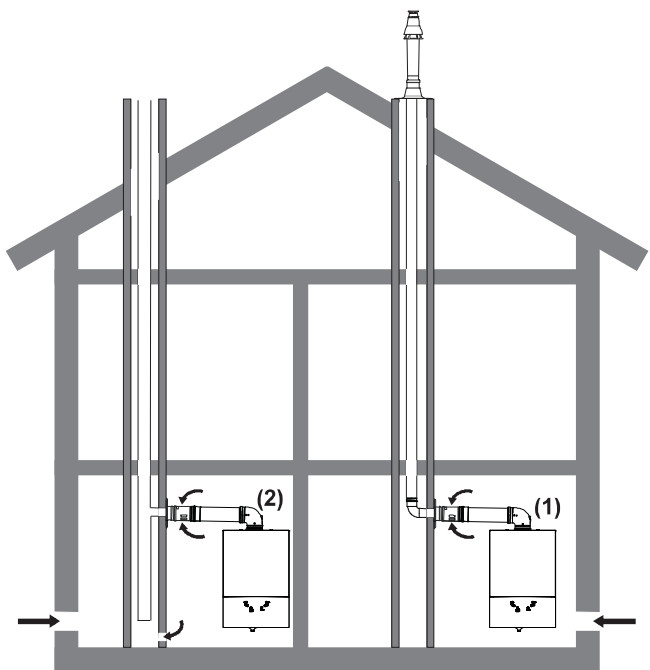

Opțional:

- a Set tiraj B33
- b Cot la 90° de 60 mm
- c Cot la 45° de 60 mm
- d Prelungitor de 60 mm

### Codurile de comandă ale componentelor tirajului

Seturile de tiraj necesare și/sau componentele suplimentare pot fi comandate de la Daikin cu codurile de comandă date în tabelul de mai jos:

Componentă tiraj	Cod de comandă
Set capăt prin perete 60/100 (C13x)	DRWTER60100AA

Componentă tiraj		Cod de comandă
Set capăt prin perete 80/125 (C13x)		EKFGW6359
Set capăt prin acoperiș 60/100 (C33x)		EKFGP6837
Set capăt prin acoperiș 80/125 (C33x)		EKFGP6864
Teu de 60/100 cu punct de măsurare		EKFGP4667
Cot la 90° de 60/100 mm (ieșire boiler)		DRMEEA60100BA
Cot la 90° de 60/100		EKFGP4660
Cot la 90° de 80/125		EKFGP4810
Cot la 45° de 60/100		EKFGP4661
Cot la 45° de 80/125		EKFGP4811
Cot la 30° de 60/100		EKFGP4664
Cot la 30° de 80/125		EKFGP4814
Conductă prelungitoare 60/100	500 mm	EKFGP4651
	1000 mm	EKFGP4652
Conductă prelungitoare 80/125	500 mm	EKFGP4801
	1000 mm	EKFGP4802
Set de evacuare prin acoperiș înclinat 60/100	18°/22°	EKFGS0518
	23°/27°	EKFGS0519
	25°/45°	EKFGP7910
	43°/47°	EKFGS0523
	48°/52°	EKFGS0524
	53°/57°	EKFGS0525
Set de evacuare prin acoperiș înclinat 80/125	18°/22°	EKFGT6300
	23°/27°	EKFGT6301
	25°/45°	EKFGP7909
	43°/47°	EKFGT6305
	48°/52°	EKFGT6306
	53°/57°	EKFGT6307
Set de evacuare prin acoperiș drept	60/100	EKFGP6940
	80/125	EKFGW5333
Suport de perete	DN. 100	EKFGP4631
	DN. 125	EKFGP4481
Adaptor de la 60/100 la 80/125		DRDECO80125BA
Racord în T flexibil al boilerului	100 mm	EKFGP6368
	130 mm	EKFGP6215
Flex + cot de sprijin	60/100	EKFGP6354
	60/130	EKFGS0257
Legătura coșului	60/100	EKFGP4678
	80/125	EKFGS4828
Set capăt acoperiș 80 mm		EKFGP6864
Cot la 90° de 80 mm		EKFGW4085
Cot la 45° de 80 mm		EKFGW4086
Conductă prelungitoare 80 mm	500 mm	EKFGW4001
	1000 mm	EKFGW4002
	2000 mm	EKFGW4004
Adaptor de la 60/100 la 80/80		DRDECOP8080BA
Admisie aer 80 mm (set C53)		EKFGV1102
Admisie aer 80 mm (set C83)		EKFGV1101
Cot la 90° de 60 mm		DR90ELBOW60AA
Cot la 45° de 60 mm		DR45ELBOW60AA
Conductă prelungitoare 60 mm	500 mm	DREXDUC0500AA
	1000 mm	DREXDUC1000AA

## 4.9 Pentru a umple instalația cu apă



### ATENȚIE

Umplerea cu apă se va face când boilerul este în starea de așteptare.

După executarea cu atenție a tuturor legăturilor instalației, efectuați etapele următoare:

- 1 Conectați unitatea la rețeaua de alimentare principală. Din cauza presiunii scăzute, în interfața de utilizare va apărea codul de eroare "Err HJ-09" și ledul de stare va fi roșu.
- 2 Deschideți toate robinetele caloriferelor.
- 3 Puneți toate supapele de separare în poziția verticală (deschisă).
- 4 Măsurați înălțimea apei instalației (consultați "4.5 Cerințele pentru instalația de încălzire centrală" [p 10]).
- 5 Rotiți ușor supapa de umplere până când presiunea ajunge la circa 0,8 bari pentru instalațiile cu înălțimi maxime de 6 metri. Pentru instalații cu înălțimi mai mari, consultați "4.5 Cerințele pentru instalația de încălzire centrală" [p 10] pentru a stabili presiunea de umplere. Umplerea se va face încet. Dacă presiunea depășește 0,8 bari, codul de eroare va dispărea și ledul de stare va deveni albastru. Închideți supapa de umplere.
- 6 Presiunea sistemului poate fi monitorizată prin interfața de utilizare.
- 7 Asigurați-vă că supapele de aerisire automate aflate pe pompă și schimbătorul de căldură sunt deschise. Aerisiți manual instalația cu ajutorul șuruburilor de aerisire de la calorifere. După aerisire, asigurați-vă că șuruburile sunt strânse.

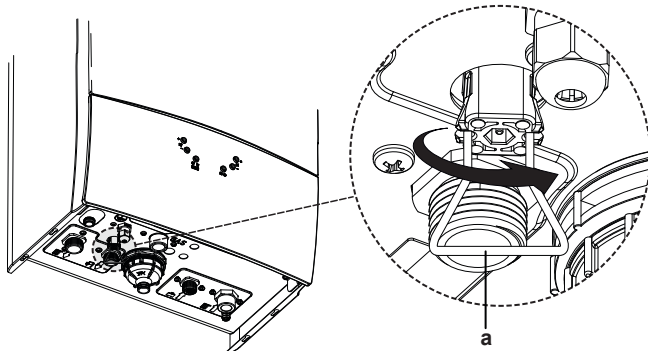

a Supapa de umplere

- 8 Dacă, după aerisire, presiunea scade sub 0,8 bari, completați instalația cu apă până când presiunea revine la 0,8 bari.
- 9 Verificați circuitul de încălzire centrală - mai ales racordurile circuitului - pentru a depista pierderile.
- 10 Deconectați unitatea de la rețeaua de alimentare.

## 5 Darea în exploatare



### AVERTIZARE

NUMAI persoanele autorizate pot efectua darea în exploatare.



### ATENȚIE

Verificările preliminare ale circuitului electric, cum ar fi continuitatea împământării, polaritatea, rezistența față de pământ și la scurtcircuit vor fi efectuate folosind un aparat de măsură adecvat, de către o persoană competentă.

## 5.1 Pentru a umple oala de condensare



### INFORMAȚIE

Apa trebuie turnată în tubul interior.

Umpleți oala de condensare turnând 0,2 litri de apă de la evacuarea gazelor de ardere a boilerului.

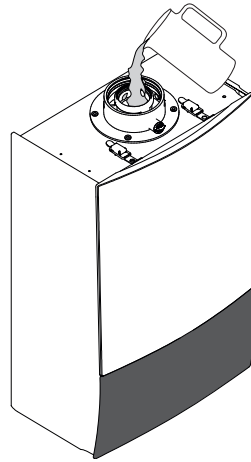

## 5.2 Pentru a verifica pierderile de gaze



### PERICOL

Înainte de a trece la pasul următor, trebuie efectuat acest control.

- 1 Înainte de a conecta unitatea la rețeaua electrică, închideți supapele 1, 2 și 3.
- 2 Conectați un manometru la contorul de gaze.
- 3 Deschideți supapele 1, 2 și 3.
- 4 Închideți supapa 1.
- 5 Rețineți măsurătoarea manometrului și așteptați 10 minute.
- 6 După 10 minute, comparați măsurătoarea manometrului cu valoarea inițială. Dacă presiunea a scăzut, înseamnă că există pierderi de gaze. Verificați circuitul gazului și racordurile.
- 7 Repetați această procedură până când aveți siguranța că nu mai există pierderi.
- 8 Închideți supapa 1, scoateți manometrul și redeschideți supapa 1.

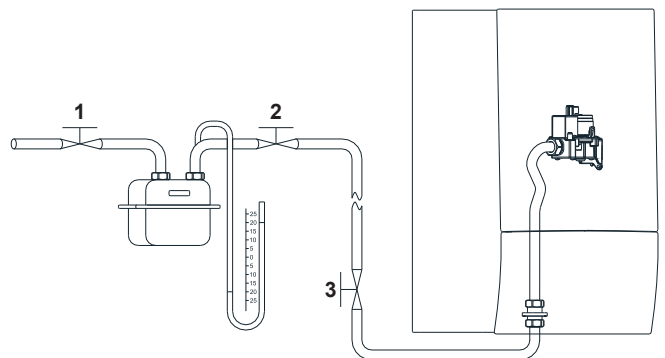

## 5.3 Pentru a da unitatea în exploatare

Legendă - interfață de utilizare:

## 5 Darea în exploatare

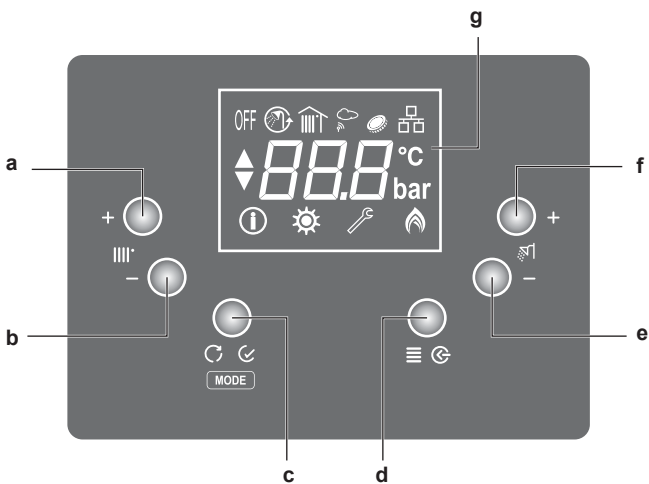

- a CH+
- b CH-
- c Mod / Enter / Resetare
- d Menu / Înapoi
- e DHW-
- f DHW+
- g Ecran LCD

- Asigurați-vă că instalația este umplută cu apă și aerisită complet, conform descrierii din manual.
- Verificați dacă sunt deschise supapele de separare de la încălzirea centrală și de la apa caldă menajeră.
- Verificați dacă este deschisă supapa de deservire a gazului.
- Conectați unitatea la rețeaua de alimentare principală. Interfața de utilizare va fi pornită.

### 5.3.1 Pentru a da în exploatare încălzirea centrală

- Setați modul la cel de iarnă cu ajutorul butonului "Mode" de pe interfața de utilizare. (Pe ecran apar pictogramele ☀ și ❄.)
- Setați temperatura stabilită a încălzirii centrale la valoarea maximă cu ajutorul butonului CH+. Dacă sunt conectate, asigurați-vă că toate comenzile externe, cum ar fi senzorul exterior și termostatul de încăpere, sunt apelate pentru încălzire.

Acum, comanda boilerului trece prin ordinea de aprindere. Pictograma ☀ va apărea dacă este stabilită flacără. ❄ va apărea când este activă încălzirea centrală.

### 5.3.2 Pentru a măsura emisiile evacuate cu scopul de a realiza ajustarea raportului gaz-aer

#### NOTIFICARE

Asigurați-vă că toate supapele radiatorului sunt deschise și că este permisă circulația apei.

- Deschideți unitatea. Consultați "[4.1 Pentru a deschide unitatea](#)" [▶ 8] pentru a avea acces în interiorul boilerului.
- Înainte de activarea modului de analiză, dispozitivul de analiză a gazului ar trebui montat la locul său pe conducta de evacuare.
- Pentru a activa modul de analiză, apăsați pe butoanele "CH+" și "CH-" timp de 3 secunde. Cu modul de analiză, boilerul poate funcționa la capacitatea maximă și minimă independent de solicitarea de căldură.
- Când modul de analiză este activat, boilerul funcționează la capacitatea minimă. Pe ecran, va apărea mesajul "Lo". Verificați supapele de CO<sub>2</sub> la capacitatea minimă.

- Apăsați pe "CH+" pentru a comuta la capacitatea maximă. Pe ecran, va apărea mesajul "Hi". Verificați supapele de CO<sub>2</sub> la capacitatea maximă.
- Pentru a ieși din modul de analiză, apăsați pe butonul "Resetare".

Valorile CO<sub>2</sub> trebuie să se încadreze în limitele specificate în tabelul de mai jos.

Emisii CO <sub>2</sub>	Unitate	Valoare
Emisii CO <sub>2</sub> la aport maxim de căldură (G20)	%	9,3 ± 0,2
Emisii CO <sub>2</sub> la aport minim de căldură (G20)	%	8,7 ± 0,2

Dacă emisiile la aportul maxim de căldură nu este la limită, rotiți șurubul de reglare (a) în sensul contrar acelor de ceasornic pentru a crește CO<sub>2</sub> sau în sensul acelor de ceasornic pentru a reduce CO<sub>2</sub>.

Dacă emisiile la aportul minim de căldură nu este la limită, rotiți șurubul de reglare (a) în sensul contrar acelor de ceasornic pentru a reduce CO<sub>2</sub> sau în sensul acelor de ceasornic pentru a crește CO<sub>2</sub>.

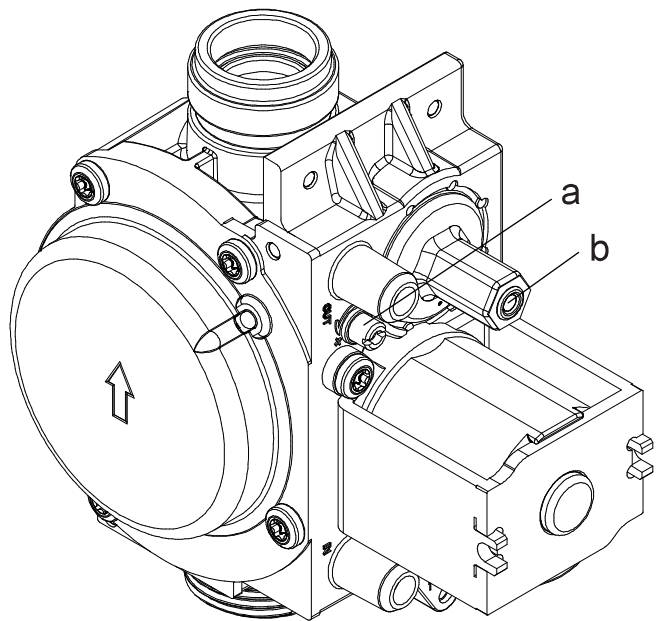

### 5.3.3 Pentru a da în exploatare încălzirea centrală cu capacitatea stabilită

Capacitatea boilerului pentru încălzirea centrală se poate regla din panoul de comandă. Dacă pierderea de căldură a instalației este mult mai mică decât cea a capacității nominale a boilerului, vă recomandăm să reduceți capacitatea nominală a boilerului la cea a instalării. Consultați instrucțiunile de deservire pentru această operațiune.

### 5.3.4 Pentru a da în exploatare apa caldă menajeră

- Setați temperatura stabilită a apei calde menajere la valoarea sa maximă cu ajutorul butonului "DHW+".
- Deschideți complet robinetele de apă caldă și asigurați-vă că apa curge liber prin acestea.
- Măsurați temperatura apei calde menajere la admisie (apă rece evacuată prin robinete).
- Verificați dacă creșterea temperaturii apei calde menajere este de aproximativ 30°C.

### 6 Predarea către utilizator

După terminarea instalării și darea în exploatare a instalației, instalatorul trebuie să facă predarea către proprietar.

- Predați-i proprietarului manualul de exploatare și informați-l despre responsabilitățile pe care le are în legătură cu reglementările naționale relevante.
- Explicați luminile și demonstrați procedurile de închidere.
- Explicați funcționarea și modul de utilizare a comenzilor boilerului pentru încălzire și apă caldă menajeră.
- Explicați și demonstrați funcționarea comenzilor temperaturii, robinetelor caloriferelor etc. pentru utilizarea economică a instalației.
- Explicați funcționarea modului de eroare a boilerului. Subliniați faptul că, dacă apare o eroare, aceasta poate fi găsită în manualul de exploatare la "Coduri de eroare".
- Informați utilizatorul despre funcția de protecție la îngheț și sfătuiți-l să nu întrerupă niciodată alimentarea electrică a boilerului.
- Subliniați faptul că anual este necesară o întreținere mai amplă, mai ales înaintea iernii.
- Informați proprietarul despre garanție și necesitatea de a o înregistra pentru a beneficia din plin de garanție.

CE



**DAIKIN ISITMA VE SOĞUTMA SİSTEMLERİ SAN.TİC. A.Ş.**

Gülsuyu Mahallesi, Fevzi Çakmak Caddesi, Burçak Sokak, No:20, 34848 Maltepe

İSTANBUL / TÜRKİYE

Tel: 0216 453 27 00

Faks: 0216 671 06 00

Çağrı Merkezi: 444 999 0

Web: [www.daikin.com.tr](http://www.daikin.com.tr)

Copyright 2020 Daikin

**DAIKIN EUROPE N.V.**

Zandvoordestraat 300, B-8400 Oostende, Belgium

3P469346-12R 2021.09